

# NOTICE D'UTILISATION

## DU KIT D'ADAPTATION SENSEA RACK 19" NUG31505

### 1 INTRODUCTION

Le kit de montage permet l'adaptation des produits dans des rack 19". Les produits concernés sont ceux de la gamme SENSEA (boîtier simple, boîtier double et boîtier triple) Le montage des centrales se fait sans les batteries.

Il est impératif de reculer le montant de fixation verticale afin de laisser une profondeur suffisante pour insérer les centrales.

Il est constitué de :

- 4 pattes de fixation.
- un ensemble de vis (8:M6 x12 TFC et 4:M6x16 TCBL) et 12 écrous à cage M6 pour la fixation du produit sur les profilés 19".

### 2 FIXATION

1- Assembler les pattes de fixation sur le cadre de la baie en utilisant les vis M6x12 TFC, écrous à cage M6 suivant les plans ci-dessous :

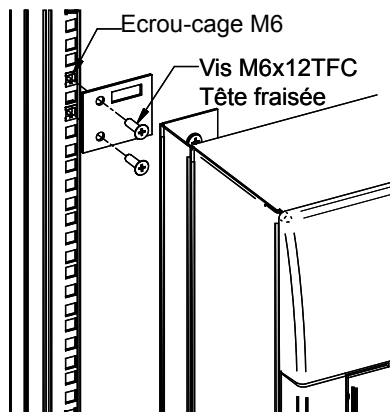

2- Mettre en place les pattes de fixation en respectant les espacements suivant le schéma ci dessous:

Valeur de la cote A:

- Boîtier simple : 340 mm
- Boîtier double : 470 mm
- Boîtier triple : 610 mm

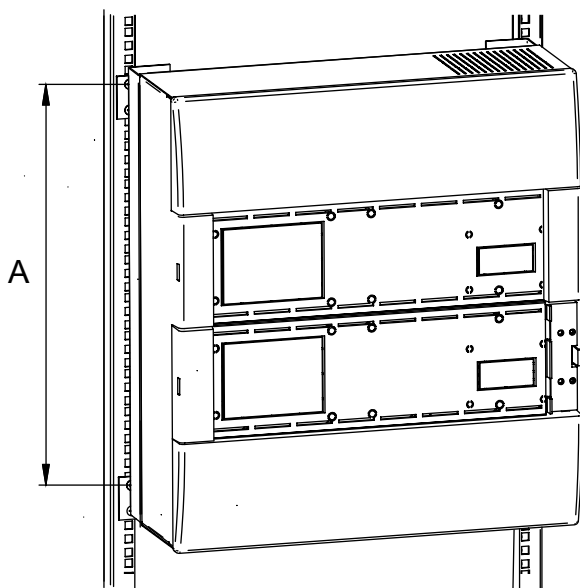

3- Fixer le boîtier sur les pattes de fixation en utilisant les vis M6x16 TCBL, écrous à cage M6 suivant les plans ci-dessous :

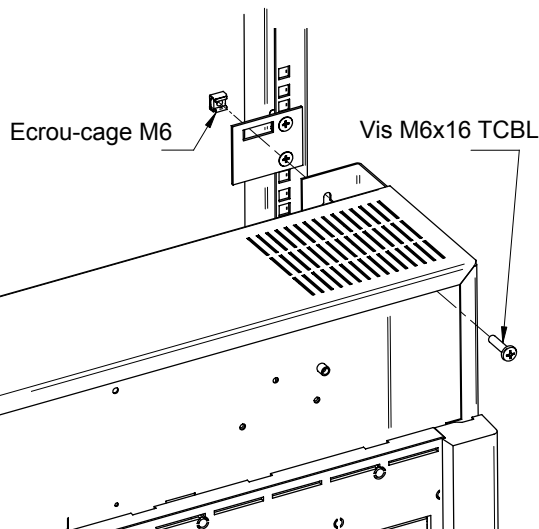

- 1-Positionner les vis dans les écrous-cage
- 2-3-Engager le boîtier sur les vis
- 4-Visser et serrer par l'intérieur du boîtier

