

TWIN-EEExII **Telefonweit- und Signalwecker**
Second telephone alarm and signal unit

Typ 5842/1

Maßbild / Dimensions

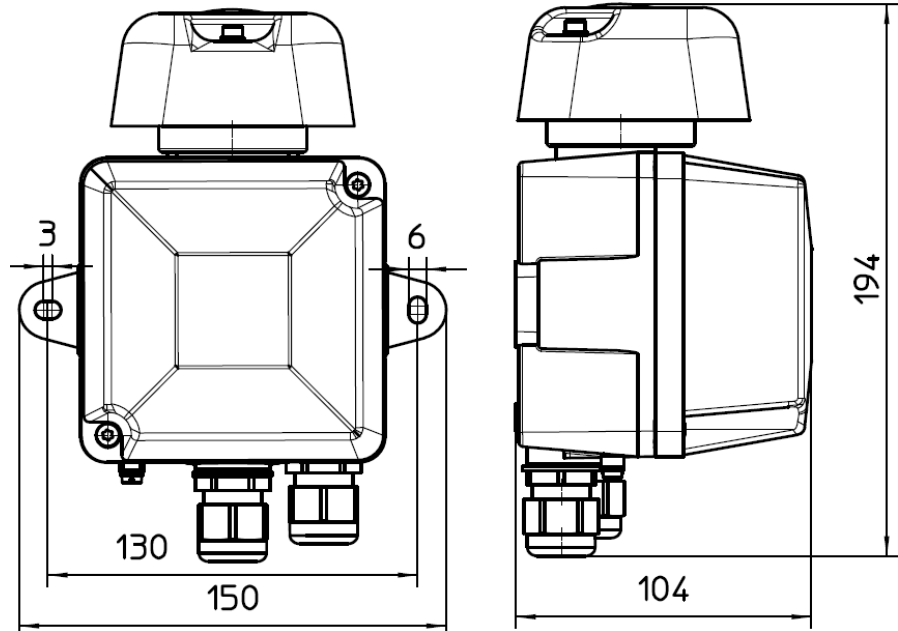

Verwendungshinweise

Der Telefonweit- und Signalwecker TWIN-EEExII ist speziell für die Verwendung in explosionsgefährdeten Industriebereichen konstruiert und erlaubt das Betreiben in Gebäuden und im Freien. Über einen Schiebeschalter lässt sich der TWIN-EEExII in die folgenden Betriebsarten schalten:

- **Telefonweitwecker**
 In dieser Betriebsart wird der TWIN-EEExII mit einem Telefon (mit W-Ader-Anschluss) zusammengeschaltet, um ein weiteres akustisches und optisches Signal entfernt vom Telefon zu erzeugen. Das akustische Signal endet mit dem Ruf. Das optische Signal bleibt während der Rufpausen bestehen (Rufpausenüberbrückung). Das optische Signal endet ca. 4 s nach dem letzten Ruf. Die Speisung der optischen und akustischen Signale erfolgt aus dem 230 V Netz. Angesteuert werden die Signale durch die Rufwechselspannung. Bei Ausfall des Netzes erfolgt keine Signalisierung.
- **Signalwecker**
 In dieser Betriebsart werden durch das Anlegen des 230 V Netzes die akustischen und optischen Signale erzeugt.

Montage

Der TWIN-EEExII ist für die Wand und Deckenmontage geeignet. Die Anbaumaße sind dem Maßbild (siehe „Maßbild“) zu entnehmen. Befestigungselemente und Untergrund müssen das Gewicht des Gerätes (ca.1,5 kg) tragen können. In Räumen mit starker Staub und/oder Wassereinwirkung sollte die Schalltrichteröffnung nach unten zeigen.

Application Notes

The TWIN-EEExII is especially conceived for use in industrial hazardous areas, allowing operation in industry buildings and outdoors. The DIP switch of the TWIN-EEExII can be used to switch the device to the following operating modes:

- **Second telephone alarm**
 For this operating mode the TWIN-EEExII is connected with a telephone (with a W conductor) to generate a further acoustic and optical signal away from the telephone. The ringing ends the acoustic signal. The optical signal remains during the ringing pauses (ringing pause bridging). The optical signal ends approx. 4 sec. after the last ring.
 The optical and acoustic signals are supplied from the 230 V line. The ringing alternating current is used for controlling the signals. In case of a loss of line voltage there will be no signaling.
- **Signal unit**
 In this mode the acoustic and optical signals are generated upon connection to the 230 V line.

Mounting

The TWIN-EEExII is suited for wall and ceiling mounting. Refer to the dimensional drawing for the mounting dimensions (refer to figure „Dimensions“). Both the fasteners and the mounting surface must be able to carry the weight of the device (~1.5 kg). Trumpet opening downwards in the rooms considerably influenced by dust or water.

Anschließen

Das Anschließen und Einstellen des Gerätes darf nur durch unterwiesenes Fachpersonal erfolgen. Es sind die Vorschriften und Hinweise des jeweiligen Landes zum Anschalten an das öffentliche Telefonnetz bzw. an private Nebenstellenanlagen zu beachten. Es sind die Vorschriften und Hinweise zum Anschalten an das 230 V Netz zu beachten.

Nachfolgende Anschluss- und Einstellvorschriften sind einzuhalten:

- Netzanschluss: Klemmen L1, N, Schutzerde PE, zusätzlich PE am Gehäuse
- Telefonanschluss: Klemmen W, Lb.

Wahl der Betriebsarten:

- Telefonzweitwecker
Für das Netz sind die Klemmen L1, N, PE auf der linken Seite im Gerät vorgesehen. Für das Telefonnetz sind die Klemmen Lb, W auf der rechten Seite im Gerät vorgesehen. Der linke Kontakt im Schiebeschalter muss in der Position „Telefonzweitwecker“ stehen (siehe „Einstellen des Schiebeschalters“).
- Signalwecker
Für das Netz sind die Klemmen L1, N, PE auf der linken Seite im Gerät vorgesehen. Der linke Kontakt im Schiebeschalter muss in der Position „Signalwecker“ stehen (siehe „Einstellen des Schiebeschalters“).

Wahl der Melodie

Mit den anderen Kontakten des Schiebeschalters lässt sich die Melodie des akustischen Signales verändern (siehe „Einstellen des Schiebeschalters“).

Connecting

Only especially educated professional personnel may connect and adjust the device. The rules and regulations of each country regarding connections to the public telephone network or private branch exchanges must be observed.

The following regulations regarding connection and adjustments must be obeyed: The rules and regulations of each country regarding connections to the 230 V power supply network must be observed.

- Power supply to terminals L1, N, PE. In addition Protective Earth to housing.
- Telephone connection: Terminals W, Lb

Choice of operating modes:

- Second telephone alarm

The terminals L1, N, PE on the left inner side of the device are to be used for connecting to the power supply. The terminals Lb, W on the right inner side of the device are to be used for connecting to the telephone network. The left contact in the DIP switch must be in the position „Second telephone alarm“ (refer to „Setting the DIP switch“).

- Signal unit

The terminals L1, N, PE on the left inner side of the device are to be used for connecting to the power supply. The left contact in the DIP switch must be in the position „Signaling Device“ (refer to „Setting the DIP switch“).

Choice of melody

The other contacts of the DIP switch may be used to change the melody of the acoustic signal (refer to „Adjusting the DIP switch“).

Klemmenbelegung / Terminals

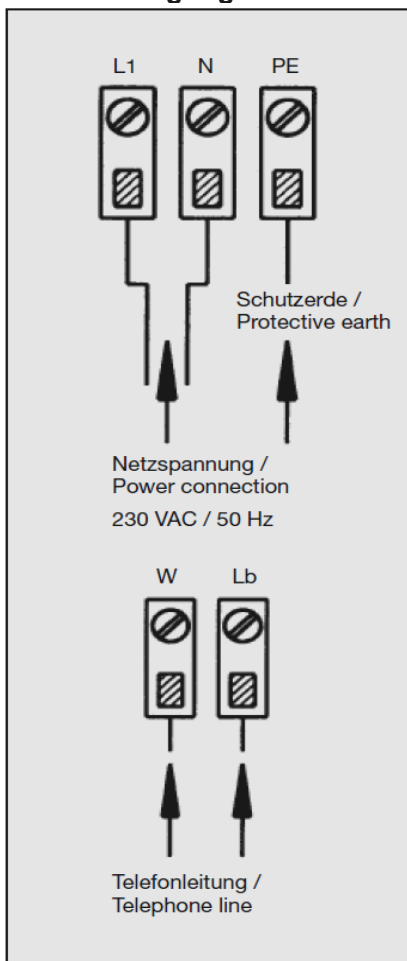

Einstellen des Schiebeschalters / Setting the DIP switch

Stellung Position	Betriebsart Operating Mode
	Telefonzweitwecker Second telephone alarm
	Signalwecker Signal unit
Stellung Position	Melodie Melody
	Dreiton Three-tone 16,6 Hz
	Dreiton Three-tone 50 Hz
	Dreiton Three-tone 120 ms ein / 50 ms aus 120 ms on / 50 ms off
	Dreiton Three-tone 60 ms ein / 25 ms aus 60 ms on / 25 ms off
	Zweiton Two-tone 16,6 Hz
	Zweiton Two-tone 50 Hz
	Einzelton Single-tone Dauerton Continuous tone
	Einzelton Single-tone 120 ms ein / 50 ms aus 120 ms on / 50 ms off

Recycling

Die Komplettentsorgung der Geräte erfolgt über den Elektronikabfall. Bei Demontage des Gerätes sind die Komponenten Kunststoff, Metalle und Elektronik separat zu entsorgen.

Recycling

The devices may be completely recycled as electronic waste. Upon disassembling the devices, the plastic, metal and electronics components must be disposed of separately.

Technische Daten

Typ	5842 /1
Gerätebezeichnung	Telefonzweit- und Signalwecker TWIN-EEExII
Gebrauchslage	beliebig (Wand- und Deckenmontage)
Gehäuseschutzart	IP66
Zündschutzart und Umgebungstemperatur	II 2 G Ex e mb [ib] IIC T6 Gb / Ex e [ib] mb IIC T6 Gb / -20° ≤ Ta ≤ +40°C II 2 G Ex e mb [ib] IIC T5 Gb / Ex e [ib] mb IIC T5 Gb / -20° ≤ Ta ≤ +50°C II 2 G Ex e mb [ib] IIC T4 Gb / Ex e [ib] mb IIC T4 Gb / -20° ≤ Ta ≤ +60°C
Zulassungen	PTB 99 ATEX 2115 / IECEx PTB 13.0048
Netzanschluss	L1, N, PE, PE am Gehäuse 230 V -15% +10% / 50 Hz / 60 Hz / PE am Gehäuse
Überspannungskategorie	II
Vorzuschaltende Sicherung	500 mA bei 230 V Netz
Telefonnetz	W, Lb 30 V _{AC} ... 75 V _{AC} / 23 Hz ... 54 Hz / 0 V _{DC} ... 63 V _{DC}
Akustische Signalisierung	Lautsprecher, nur mit 230 V Netz Signale: Einzelruf / 2-Tonruf / 3-Tonruf Lautstärke: ca. 90 dB(A) in 1m Abstand
Optische Signalisierung	2 Blitzrohren, nur mit 230 V Netz ca. 0,9 Ws, Blitzfrequenz: 1 Hz ... 2 Hz
Einschaltdauer	≤ 60 Minuten bei Ta = +60°C ≤ 15 Minuten bei 60 Hz (danach 30 Minuten Pause)
Anschlussklemmen	Klemmbereich bis 1,5 mm ² ein- und feindrähtig
Kabeleinführung	2x M20 x 1,5
Gehäusematerialien	Gehäuse: Druckguss-Aluminium / Haube: Polycarbonat
Abmessungen	ca. 195 x 150 x 104 mm
Gewicht	ca. 1,5 kg

Technical specification

Type	5842 /1
Device designation	Second telephone alarm and signal unit TWIN-EEExII
Operation position	any (wall mount, ceiling mount)
Protection category	IP66
Type of protection and ambient temperature	II 2 G Ex e mb [ib] IIC T6 Gb / Ex e [ib] mb IIC T6 Gb / -20° ≤ Ta ≤ +40°C II 2 G Ex e mb [ib] IIC T5 Gb / Ex e [ib] mb IIC T5 Gb / -20° ≤ Ta ≤ +50°C II 2 G Ex e mb [ib] IIC T4 Gb / Ex e [ib] mb IIC T4 Gb / -20° ≤ Ta ≤ +60°C
Approvals	PTB 99 ATEX 2115 / IECEx PTB 13.0048
Power connection	L1, N, PE, PE at housing 230 V -15% +10% / 50 Hz / 60 Hz / PE at housing
Overvoltage category	II
Fuse to be connected in series	500 mA by 230 V line voltage
Telephone connection	W, Lb 30 V _{AC} ... 75 V _{AC} / 23 Hz ... 54 Hz / 0 V _{DC} ... 63 V _{DC}
Acoustic signaling	loudspeaker, only with 230 V line voltage Signals: single tone / 2-tone call/ 3-tone call
Optical signaling	Sound pressure level: approx. 90 dB(A) at 1m 2 flash tubes, only with 230 V line voltage, approx. 0,9 Ws, Flash frequency: 1 Hz ... 2 Hz
Switch-on time	≤ 60 minutes by Ta = +60°C ≤ 15 minutes by 60 Hz (afterwards 30 minutes of break)
Terminals	max. cable cross section 1.5 mm ² single core, fine strand 2x M20 x 1,5
Cable entry	Die-casting aluminum / trumpet and colored cap: polycarbonate
Housing material	approx. 195 x 150 x 104 mm
dimensions	approx. 1,5 kg
Weight	

CE-CONFORMITÄT
Wir erklären hiermit, dass sich dieses Produkt in Übereinstimmung mit den grundlegenden Sicherheits- und Gesundheitsanforderungen der ATEX-Richtlinie 2014/34/EU, der EMV-Richtlinie 2014/30/EU, der Niederspannungsrichtlinie 2014/35/EU und der RoHS-Richtlinie 2011/65/EU befindet. Die entsprechenden Normen, technischen Regeln und Spezifikationen entnehmen Sie bitte der beigefügten Konformitätserklärung und den Konformitätserklärungen auf unserer Website.
Benutzerinformationen
Vor Installation des TWIN-EEExII ist die Gebrauchsanweisung sorgfältig zu lesen. Bei eventuellen Schäden und Ansprüchen gelten die „Allgemeinen Lieferbedingungen für Erzeugnisse und Leistungen der Elektroindustrie“ in ihrer jeweils letzten Fassung.
Bei diesem Betriebsmittel handelt es sich um ein explosionsgeschützt ausgeführtes Gerät für den Betrieb innerhalb explosionsgefährdeter Bereiche der Gruppe II (Zone 1 und Zone 2). Nachstehende Warn- und Sicherheitshinweise sind zu beachten:
Das Gerät ist in Schutzklasse I aufgebaut und darf nur an der vorgeschriebenen Spannung angeschlossen und betrieben werden. Es ist auf einen ordnungsgemäßen Anschluss zu achten.
Das Gerät darf nur unter den angegebenen Umgebungsbedingungen betrieben werden (siehe technische Daten). Widrige Umgebungsbedingungen, wie z.B. zu hohe oder zu niedrige Umgebungstemperaturen, sind nicht zulässig.
Das Gerät verfügt über eine hohe Leuchtstärke. Bei direktem Blickkontakt zum Blitzzeitpunkt in das optische Signal kann eine kurzzeitige Behinderung des Sehvermögens eintreten.
Die in den technischen Daten aufgeführten Angaben sind einzuhalten.
Bei dem Betrieb des Gerätes sind die gesetzlichen und gewerblichen Vorschriften, Unfallverhütungsvorschriften sowie elektrische Bestimmungen zu beachten.
Es ist darauf zu achten, dass das Gerät nicht beschädigt wird. Im beschädigten Zustand ist das Betreiben des Gerätes nicht zulässig.
Bei Reparaturen sind nur Originalersatzteile zulässig. Andere Austauschteile können zu Sach- und Personenschäden führen.
Das Gerät darf nur von einer unterwiesenen Fachkraft geöffnet und instandgesetzt werden.
Es ist verboten, in dem Gerät zusätzliche Leitungsverbindungen herzustellen.
Innerhalb der vorgeschalteten, elektrischen Versorgungseinrichtungen muss ein Kurzschlusschutz vorhanden sein, dessen Begrenzung auf maximal 500 mA ausgelegt sein muss (siehe dazu die PTB-Bescheinigung).
Bei den werkseitig bestückten KLE ist die beigefügte Betriebsanleitung zu beachten.

CE-CONFORMITY
We hereby declare this product is in compliance with the Essential Health and Safety Requirements of ATEX Directive 2014/34/EU, EMC Directive 2014/30/EU, Low Voltage Directive 2014/35/EU and RoHS Directive 2011/65/EU. The appropriate standards, technical regulations and specifications you can take from the attached conformity declaration and the conformity declarations on our Website.
User Information
Prior to installing the TWIN-EEExII, the operating instructions must be read carefully. In case of any damage and liabilities the latest version of the „General terms of delivery of products and services in the electric industry“ is authoritative.
The equipment described in this operating instructions manual is an explosion proof device for use in hazardous areas of Group II and Zones 1 and 2. The following warnings and safety notes must be especially observed:
The device is designed in compliance with insulation class I and may be connected and operated at the mandatory voltage only. A proper connection must be especially observed.
The device may be operated under the mandatory ambient conditions only (refer to technical specifications). Bad ambient conditions, for instance too low or too high ambient temperatures, are not permitted.
The device features a high luminous intensity. Direct exposure of the eyes to the optical signal at the moment of the flash may cause a temporary reduction of the seeing ability.
The information given in the technical data must be observed.
During operation of the device the legal and professional regulations, the safety regulations, and the electrical rules and regulations must be observed.
Make sure the device is undamaged. If the device is damaged it may not be operated.
In case of repairs only original spare parts may be used. Any other spare parts may lead to personal injury and/or equipment damage.
The device may be opened and repaired by educated professional personnel only.
It is prohibited to make additional electrical connections to the device.
Within the feeding mains supply circuit, a short circuit protection must be installed, which limits the rated current to a maximum of 500 mA (refer also to PTB certificate).
In case of factory fitted cable glands the attached operating instructions have to be considered.