

Wetterfestes Telefon FernTel-W

Komfortables Einbautelefon für
raue Umgebungsbedingungen



Übersicht

Das Einbautelefon FernTel-W lässt sich leicht in Tische und Pulte, wie sie z. B. in Leitwarten oder Alarmzentralen eingesetzt werden, integrieren. Ohne Zusatzaufwand ist auch eine Senkrechtmontage möglich.

Das Einbautelefon FernTel-W ist durch seine serienmäßige Komplettausstattung universell einsetzbar. Das Gerät kann an allen Telefonnebenstellenanlagen mit analoger Schnittstelle betrieben werden.

Eigenschaften

- analoges Telefon für Innen- und Außenanwendung
- als Informations- und Notruf-Telefon
- beleuchtete Tastatur
- Schutzart IP 65
- 6 Zielwahltasten (programmierbar)

Technische Daten	
Speisespannung	24 VDC bis 66 VDC
Speisestrom	19 mA bis 90 mA
Rufwechselspannung	30 VAC bis 90 VAC
Ruffrequenz	15 Hz bis 65 Hz
Montageplatte	Edelstahl
Tastatur	Beleuchtet
Hörerauflage	Kunststoff
Hörerschnur	Panzerschnur oder Wendelschnur
Hörergehäuse	Polycarbonat
Hörerfarbe	Schwarz
Rufftonlautstärke	80 dB(A) (bis 30 dB absenkbar oder Stummschaltung)
Hörerlautstärke	Bis 12 dB(A) über Normallautstärke einstellbar
Hör- und Sprechkapsel	Elektrodynamische Kapseln
Anschlussklemme	Klemmvermögen: bis 1,5 mm ²
Betriebsgebrauchslage	0° - 90° (Horizontale Tisch- bis senkrechte Wandmontage)
Betriebstemperatur	-25 °C bis +60 °C
Schutzart	IP 65 gemäß IEC 60529

Übersicht (Angaben in mm)

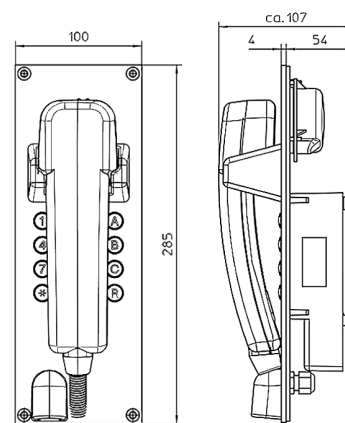

mit Anschlussklemmen

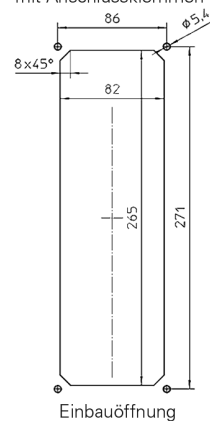

Bestelldaten

Typ	Bezeichnung	Ausführung	Artikelnummer
FernTel-W	Wetterfestes Telefon	mit beleuchteter Tastatur, mit Panzerschnur	FHF 112 644 31
FernTel-W	Wetterfestes Telefon	mit beleuchteter Tastatur, mit Wendelschnur	FHF 112 644 32
Zubehör			
Aufputzgehäuse	für FernTel-W		FHF 118 900 07