

# Wetterfestes Telefon InduTel/ InduTel LED

Telefon für Innen- und Außenbereiche  
mit Schutztür



## Übersicht

Der Fernsprecher InduTel von FHF ist so formschön für den Innenbereich wie widerstandsfähig für alle Außenanlagen im Nicht-Ex-Bereich. Das InduTel ist das ideale Gerät für eine Vielzahl von unterschiedlichsten Betriebsstätten – ob Seewasser, hohe Luftfeuchtigkeit oder hohe mechanische Beanspruchung. Durch die Schutztür sind der Handapparat und die Tastatur gegen Verschmutzungen perfekt geschützt. Beim InduTel LED blinkt bei ankommendem Ruf die Hörerauflage. Bei abgenommenem Hörer leuchtet die Tastatur.

## Eigenschaften

- Schutzart IP 66 nach IEC60529
- Umgebungstemperatur -40 °C bis +55 °C
- Schutztür gelb, rot oder transparent
- PIN zur Einstellungsänderung
- Hörer-Laut-Funktion
- Zweitweckeranschluss
- Ausführung mit optischer Rufanzeige

Technische Daten	
Speisespannung	24 VDC bis 66 VDC
Speisestrom	19 mA bis 100 mA
Rufwechselspannung	30 VAC bis 90 VAC
Weckerruffrequenz	16 Hz bis 68 Hz
Weckereingangsimpedanz	≥ 6,0 kΩ bei 25 Hz ≥ 3,5 kΩ bei 50 Hz
Rückfragetaste (Flash)	nur bei MFV 80 ms, 120 ms, 600 ms
Wahlverfahren	
MFV	Frequenzen nach ITU-T Q.23 Tondauer unbegrenzt oder 90 ms
IWV	Impuls-/Pausenverhältnis 1.5:1 (60/40 ms) oder 2:1 (66,7/33,3 ms)
Tonruflautstärke	bei geöffnetem Gehäusedeckel ca. 90 dB(A) in 1 m Abstand bei geschlossenem Gehäusedeckel ca. 65 dB(A) in 1 m Abstand
Zweitweckeranschluss	W, W1
Gehäuse	
Material	Polycarbonat
Höhe x Breite x Tiefe	330 x 237 x 110 mm
Gewicht	2,3 kg (Telefon inkl. Telefonhalterung)
Betriebsgebrauchslage	Senkrecht
Hörer	
Sprechkapsel	Elektretmikrofon
Hörkapsel	dynamische Kapsel
Anschlüsse	eindrätig oder mehrdrätig bis 2,5 mm <sup>2</sup>
Kabelverschraubung	2x M16 x 1,5 für Kabeldurchmesser 5-9 mm
Umgebungstemperatur	
Betrieb	-40 °C bis +55 °C
Transport und Lagerung	-40 °C bis +70 °C
Schutzart	IP 66 gemäß IEC 60529 (bei geschlossener Schutztür)

Übersicht (Angaben in mm)

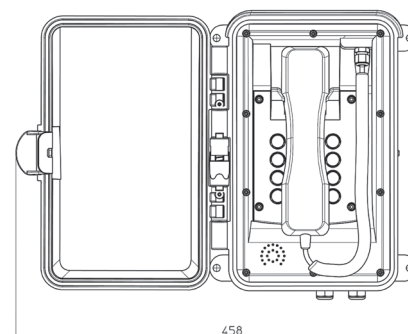
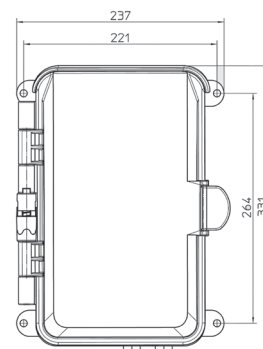
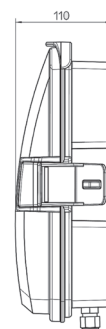

## Bestelldaten

Typ	Bezeichnung	Farbe	Artikelnummer
InduTel	Wandtelefon mit Schutztür	Gelb	FHF 112 645 01
InduTel	Wandtelefon mit Schutztür	Rot	FHF 112 645 01 02
InduTel	Wandtelefon mit Schutztür ohne Tastatur	Gelb	FHF 112 645 02
InduTel	Wandtelefon mit Schutztür ohne Tastatur	Rot	FHF 112 645 02 02
InduTel	Wandtelefon mit Schutztür transparent	Gelb	FHF 112 645 04
InduTel	Wandtelefon mit Schutztür transparent	Rot	FHF 112 645 04 02
InduTel	Wandtelefon mit Schutztür transparent, ohne Tastatur	Gelb	FHF 112 645 05
InduTel	Wandtelefon mit Schutztür transparent, ohne Tastatur	Rot	FHF 112 645 05 02
InduTel LED	Wandtelefon mit Schutztür transparent, mit optischer Rufanzeige	Gelb	FHF 112 645 06
InduTel LED	Wandtelefon mit Schutztür transparent, mit optischer Rufanzeige	Rot	FHF 112 645 06 02