

**SAVE THESE INSTRUCTIONS FOR FUTURE REFERENCE**

**APPLICATION**

CHAMP® MLLA M2 and Pauluhn DLLA M2 series Emergency Linear LED luminaires are suitable for use in the following hazardous (classified) locations as defined by the National Electrical Code (NEC®). CHAMP® Pro PLLA M2 series Emergency Linear LED luminaires are not suitable for use in these NEC classified areas.

Refer to the luminaire fitting nameplate for specific classification information, maximum ambient temperature suitability, and corresponding operating temperature (T-code).

The assembled Emergency Linear LED luminaire is designed for use indoors and outdoors in marine and wet locations, where moisture, dirt, corrosion, vibration and rough usage may be present.

**MLLA M2/DLLA M2:**

**INPUT VOLTAGE:**

- UNV1: 120-277 VAC 50/60 Hz

**NEC/CEC**

- Class I, Division 2, Groups A, B, C, D
- Class I, Zone 2
- Class II, Division 1, Groups E, F, G (MLLA M2)
- Class II, Division 1, Groups F, G (DLLA M2)
- Class III
- Wet location, IP66/67, Type 4X

**UL Standards:**

- UL844 Hazardous (Classified)
- UL1598 Luminaires, UL1598A Marine
- UL8750
- UL924

**CSA Standard:**

- CSA C22.2 No. 250
- CSA C22.2 No. No.137
- CSA C22.2 No. No.141

**PLLA M2:**

**INPUT VOLTAGE:**

- UNV1: 120-277 VAC 50/60 Hz

**NEC/CEC**

- Wet location, IP66/67, Type 4X

**UL Standards:**

- UL1598 Luminaires, UL1598A Marine
- UL8750
- UL924

**CSA Standard:**

- CSA C22.2 No. 250
- CSA C22.2 No. No.141



**WARNING**

**To avoid electric shock:**

Be certain electrical power is OFF before and during installation and maintenance.

Luminaire must be supplied by a wiring system with and equipment grounding conductor in accordance with the NEC and CEC specific hazardous locations involved.

**To avoid burning hands:**

Make sure lens and housing are cool when performing maintenance.



**WARNING**

**To avoid explosion:**

Make sure the supply voltage is the same as the luminaire voltage.

Do not install where marked operating temperatures exceed the ignition temperature of the hazardous atmosphere.

Do not operate in ambient temperatures above those indicated on the luminaire nameplate.

Use proper supply wiring as specified on the luminaire nameplate.

All gaskets seals must be clean and undamaged.

Before opening, electrical power to the luminaire must be turned off. Keep tightly closed when in operation.

To reduce the risk of ignition due to electrostatic discharge, avoid contact with the luminaire while explosive atmosphere is present. Clean only with a damp cloth.

**STORAGE INSTRUCTIONS**

Surge module replacement kit must be stored in an ambient temperature range not exceeding -40°C to +85°C.

**IMPORTANT SAFEGUARDS - READ AND FOLLOW ALL SAFETY INSTRUCTIONS**

1. Read carefully before servicing and wiring luminaire and retain for future reference.
2. Ensure area to be free of hazardous atmospheres before and during installation and maintenance.
3. The use of accessory equipment not recommended by the manufacturer may cause an unsafe condition.
4. Use only replacement parts from Eaton's Crouse Hinds Division.
5. To avoid the risk of fire, explosion or electric shock, this product should be installed, inspected and maintained by a qualified electrician only, in accordance with all applicable electrical codes.
6. Do not use this equipment for other than its intended use.
7. Replace surge module and do not attempt to repair. Contact Eaton's Crouse-Hinds for additional information on replacement operation.
8. This product must be installed in accordance with the applicable installation code by a person familiar with the construction and operation of the product and the hazards involved.

## INSTALLATION

### Driver Housing Access

1. Dis-assembly and assembly sequences are common to all MLLA, DLLA, and PLLA M2 series luminaires. A MLLA2 M2 luminaire has been used in the supporting images and illustrations.
2. Ensure the environment is free of any explosion hazards (gas or dust) prior to attempting to service the luminaire
3. De-energize supply circuit and confirm the removal of mains power at the fixture prior to performing any servicing.
4. Loosen the eight (8) #10-32 x .75" stainless steel cover screws (see Figure 1) until screws are free from driver housing. Screws are a captive type and should not be fully removed from the light engine fitting assembly.
5. Pull the retention clips on the light engine assembly to free it from the driver housing and pivot the light engine fitting on the driver housing service hooks. This shall expose the internal volume of the driver housing.

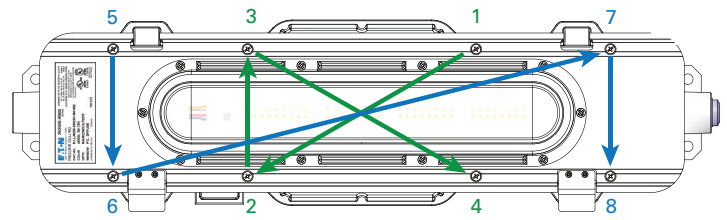

Figure 1. Driver Housing Screws

### MLLA/DLLA/PLLA EM Surge Module Replacement

#### (Eaton Catalog #: M2-MLLA-EM-SRG1-KIT)

1. Inspect luminaire ground wires to make sure connections are tight and wires are undamaged
2. Locate and disconnect terminal connections to the surge module (see Figure 2) beginning with line (black), then neutral (white), and finally ground (green/yellow).
3. Remove two (2) 6-32 pan head mounting screws that are used to secure the surge module to the mounting bracket (see Figure 3).
4. Remove two (2) 8-32 hex head mounting screws that are used to secure the mounting bracket to the driver housing (see Figure 4)
5. Remove old surge module and dispose/recycle as electronic waste consistent with prevailing regulations.
6. Install new surge module bracket provided in replacement kit. Secure bracket to luminaire housing with two (2) hex head screws provided (see Figure 4). Torque screws to 20 in-lb [2.3 N-m].
7. Install new surge module provided in replacement kit. Secure to mounting bracket with two (2) pan head screws provided (see Figure 3). Torque screws to 10 in-lb [1.1 N-m].
8. Reconnect surge module input wires to terminal block connections starting with the ground (green/yellow), followed by neutral (white) and lastly the line (black) connection (see Figures 2 & 5).
9. Ensure wire routing and terminal placements will allow closure of the luminaire without wire pinching or component interference.
10. With the replacement surge module installed and the wiring secured, rotate the light engine sub-assembly back on the driver housing and secure the eight (8) mounting screws. Tighten using the pattern indicated in Figure 1. Torque mounting screws to 23 in-lb [2.6 N-m].



Figure 2: Surge Module Input Wiring Connections

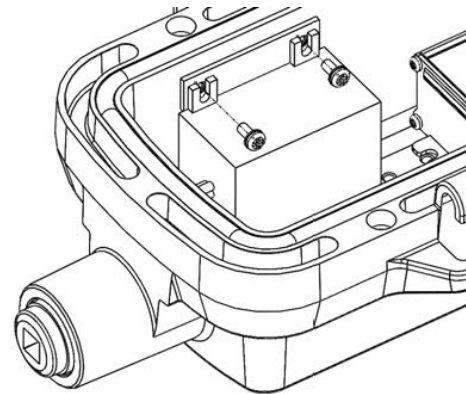

Figure 3: Surge Module Mounting Screws

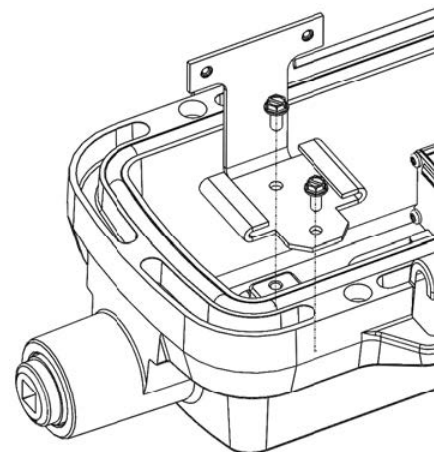
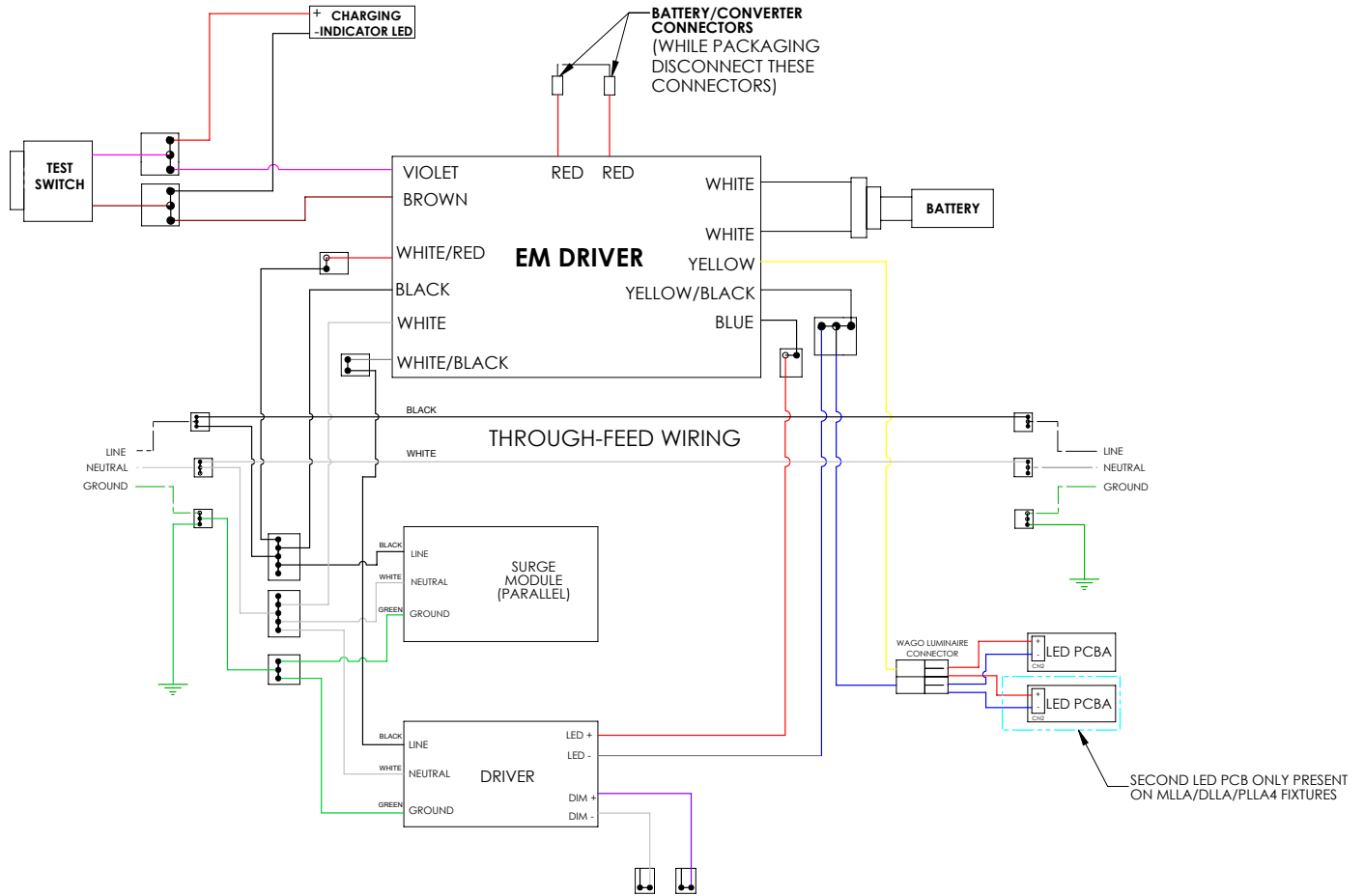

Figure 4: Surge Module Bracket Screws

**WIRING DIAGRAMS**



**Figure 5: MLLA/DLLA/PLLA EM M2 Surge Option System Wiring Diagram**

**REPLACEMENT PART KIT – EMERGENCY LINEAR LUMINAIRE SURGE MODULE OPTION**

Eaton’s Crouse-Hinds series Linear LED luminaires are designed to provide years of reliable lighting performance. However, should the need for replacement parts arise, they are available through your authorized Eaton’s Crouse-Hinds distributor. Assistance may also be obtained through your local Eaton’s Crouse-Hinds representative or the Eaton’s Crouse-Hinds Sales Service Department, 1201 Wolf Street, Syracuse, New York 13208, Phone 866-764-5454.

All statements, technical information and recommendations contained herein are based on information and tests we believe to be reliable. The accuracy or completeness thereof are not guaranteed. In accordance with Eaton’s Crouse-Hinds Division’s “Terms and Conditions of Sale,” and since conditions of use are outside our control, the purchaser should determine the suitability of the product for his intended use and assumes all risk and liability whatsoever in connection therewith.

**CONSERVE ESTAS INSTRUCCIONES PARA FUTURAS CONSULTAS**

**APLICACIÓN**

Las luminarias de emergencia LED lineales de la serie CHAMP® MLLA M2 y Pauluhn DLLA M2 son adecuadas para el uso en las siguientes zonas peligrosas (clasificadas), como lo establece el Código Eléctrico Nacional (National Electrical Code, NEC®). Las luminarias de emergencia LED lineales de la serie CHAMP® Pro PLLA M2 no son adecuadas para su uso en estas áreas clasificadas por el NEC.

Consulte la placa de identificación de conexión de la luminaria para obtener información específica de la clasificación, adecuación de temperatura ambiente máxima y la temperatura de operación correspondiente (código T).

La luminaria de emergencia LED lineal ensamblada está diseñada para su uso en interiores y exteriores, en zonas marinas y húmedas, con presencia de humedad, suciedad, corrosión, vibración o uso exigente.

**MLLA M2/DLLA M2:**

**VOLTAJE DE ENTRADA:**

- UNV1: 120-277 V CA 50/60 Hz

**NEC/CEC**

- Clase I, División 2, Grupos A, B, C, D
- Clase I, Zona 2
- Clase II, División 1, Grupos E, F, G (MLLA M2)
- Clase II, División 1 Grupos F, G (DLLA M2)
- Clase III
- Ubicación húmeda, IP66/67, Tipo 4X

**Estándares UL:**

- UL844 Peligroso (clasificado)
- UL1598 Luminarias, UL1598A Marina
- UL8750
- UL924

**Estándar CSA:**

- CSA C22.2 n.º 250
- CSA C22.2 n.º 137
- CSA C22.2 n.º 141

**PLLA M2:**

**VOLTAJE DE ENTRADA:**

- UNV1: 120-277 V CA 50/60 Hz

**NEC/CEC**

- Ubicación húmeda, IP66/67, Tipo 4X

**Estándares UL:**

- UL1598 Luminarias, UL1598A Marina
- UL8750
- UL924

**Estándar CSA:**

- CSA C22.2 n.º 250
- CSA C22.2 n.º 141



**ADVERTENCIA**

**Para evitar descargas eléctricas:**

Asegúrese de que la energía eléctrica esté DESCONECTADA antes y durante la instalación y el mantenimiento.

Las luminarias se deben alimentar mediante un sistema de cableado con un conductor de conexión a tierra para el equipo que cumpla las normas del NEC y CEC para las ubicaciones peligrosas específicas pertinentes.

**Para evitar quemaduras en las manos:**

Asegúrese de que los lentes y la cubierta se encuentren fríos en el momento de realizar el mantenimiento.



**ADVERTENCIA**

**Para evitar una explosión:**

Asegúrese de que el voltaje de alimentación sea el mismo que el voltaje de la luminaria.

No la instale en lugares en los que las temperaturas de operación señaladas superen la temperatura de ignición de la atmósfera peligrosa.

No la use a temperaturas ambientales por encima de las indicadas en la placa de identificación de la luminaria.

Utilice un cableado de alimentación adecuado, como se indica en la placa de identificación de la luminaria.

Todos los sellos de los bordes deben estar limpios y sin daños.

Antes de abrir la luminaria, debe desconectarse la alimentación eléctrica. Manténgala herméticamente cerrada cuando se encuentre en funcionamiento.

Para reducir el riesgo de ignición debido a una descarga electrostática, evite el contacto con la luminaria cuando se encuentre en una atmósfera explosiva. Limpie solo con un paño húmedo.

**INSTRUCCIONES DE ALMACENAMIENTO**

El kit de reemplazo del módulo de sobretensión se debe almacenar en un rango de temperatura ambiente de -40 °C a +85 °C.

**MEDIDAS DE SEGURIDAD IMPORTANTES: LEA Y SIGA TODAS LAS INSTRUCCIONES DE SEGURIDAD**

1. Léalas atentamente antes de realizarle servicio a la luminaria e instalarle el cableado, y conserve dichas instrucciones para futuras consultas.
2. Asegúrese de que el área se encuentre libre de atmósferas peligrosas durante la instalación y el mantenimiento, así como antes de estos procesos.
3. El uso de equipos accesorios no recomendados por el fabricante puede causar una condición insegura.
4. Solo utilice piezas de repuesto de la división Crouse Hinds de Eaton.
5. Para evitar el riesgo de incendios, explosiones o descargas eléctricas, solo un electricista calificado debe instalar, inspeccionar y realizarle mantenimiento a este producto, de conformidad con los códigos eléctricos aplicables.
6. No use este equipo para ningún uso distinto al previsto.
7. En caso de falla del módulo de sobretensión, este solo se debe reemplazar, no intente repararlo. Comuníquese con Crouse-Hinds de Eaton para obtener información adicional sobre la operación de reemplazo.
8. Este producto se debe instalar de acuerdo con el código de instalación correspondiente por parte de una persona familiarizada con la construcción y el funcionamiento del producto, así como los peligros inherentes.

## INSTALACIÓN

### Acceso de la cubierta del controlador

1. Las secuencias de desensamblaje y ensamblaje son comunes a todas las luminarias de las series MLLA, DLLA y PLLA M2. Se utilizó una luminaria MLLA2 M2 en las imágenes e ilustraciones de apoyo.
2. Asegúrese de que el ambiente no presente ningún peligro de explosión (gas o polvo) antes de intentar realizarle mantenimiento a la luminaria.
3. Desenergice el circuito de suministro y confirme la extracción de la alimentación de la red eléctrica en la luminaria antes de realizar cualquier mantenimiento.
4. Afloje los ocho (8) tornillos de la cubierta de acero inoxidable n.º 10-32 x 1,9 mm [0,75"] (consulte la Figura 1) hasta que los tornillos estén libres de la cubierta del controlador. Los tornillos son de tipo cautivo y no deben quitarse completamente del conjunto de conexión del mecanismo de iluminación.
5. Tire de los sujetadores de retención en el conjunto del mecanismo de iluminación para liberarlo de la cubierta del controlador y gire el conector del mecanismo de iluminación en los ganchos de servicio de la cubierta del controlador. Esto expondrá el volumen interno de la cubierta del controlador.

### Reemplazo del módulo de sobretensión MLLA/DLLA/PLLA EM

#### (Catálogo de Eaton n.º: M2-MLLA-EM-SRG1-KIT)

1. Inspeccione los cables de conexión a tierra de la luminaria para asegurarse de que las conexiones estén ajustadas y que los cables no estén dañados.
2. Localice las conexiones de los terminales con el módulo de sobretensión (consulte la Figura 2) y desconéctelas, comenzando por la línea (negra). Luego, el neutro (blanca) y, finalmente, la conexión a tierra (verde/amarilla).
3. Retire los dos (2) tornillos de montaje de cabeza plana 6-32 que se utilizan para fijar el módulo de sobretensión al soporte de montaje (consulte la Figura 3).
4. Retire los dos (2) tornillos de montaje de cabeza hexagonal 8-32 que se utilizan para fijar el soporte de montaje a la cubierta del controlador (consulte la Figura 4).
5. Retire el módulo de sobretensión antiguo y deséchelo o recíclolo como desecho electrónico de acuerdo con los reglamentos vigentes.
6. Instale el nuevo soporte del módulo de sobretensión suministrado en el kit de reemplazo. Fije el soporte a la cubierta de la luminaria con los dos (2) tornillos de cabeza hexagonal suministrados (consulte la Figura 4). Aplique un torque a los tornillos de fijación de 2,3 N-m [20 in-lb].
7. Instale el nuevo módulo de sobretensión suministrado en el kit de reemplazo. Fije el soporte de montaje con los dos (2) tornillos de cabeza plana suministrados (consulte la Figura 3). Aplique un torque a los tornillos de fijación de 1,1 N-m [10 in-lb].
8. Vuelva a conectar los cables de entrada del módulo de sobretensión a las conexiones del bloque de terminales comenzando con la conexión a tierra (verde/amarillo), seguido del neutro (blanco) y, por último, la conexión de línea (negro) (consulte las Figuras 2 y 5).
9. Asegúrese de que el enrutamiento de los cables y la colocación de los terminales permitan el cierre de la luminaria sin pellizcar los cables ni que haya interferencias de componentes.
10. Con el módulo de sobretensión de repuesto instalado y el cableado fijado, gire el subconjunto del mecanismo de iluminación para volver a colocarlo sobre la cubierta del controlador y fije los ocho (8) tornillos de montaje. Apriete los tornillos según el patrón indicado en la Figura 1. Aplique un torque a los tornillos de montaje de 2,6 N-m [23 in-lb].



Figura 1. Tornillos de la cubierta del controlador



Figura 2: Conexiones de cableado de entrada del módulo de sobretensión

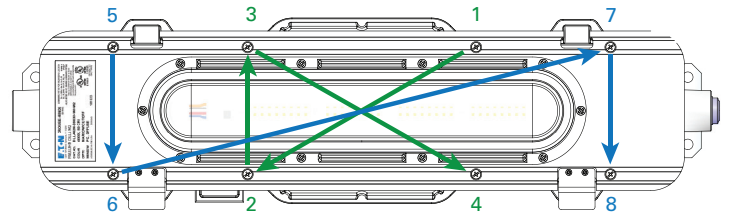

Figura 3: Tornillos de montaje del módulo de sobretensión



Figura 4: Tornillos del soporte del módulo de sobretensión

## DIAGRAMAS DEL CABLEADO

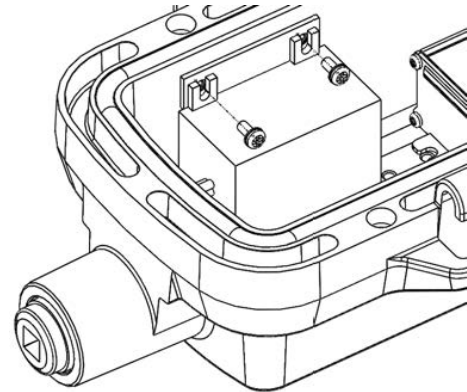

Figura 5: Diagrama de cableado del sistema de opción de sobretensión MLLA/DLLA/PLLA EM M2

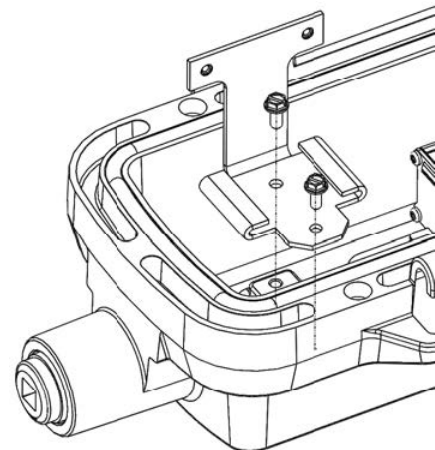
## KIT DE PIEZAS DE REPUESTO: OPCIÓN DE MÓDULO DE SOBRETENSIÓN DE LUMINARIA DE EMERGENCIA LINEAL

Las luminarias LED lineales de la serie Crouse-Hinds de Eaton están diseñadas para proporcionar años de desempeño de iluminación confiable. Sin embargo, si surge la necesidad de buscar piezas de repuesto, están disponibles a través del distribuidor autorizado de Crouse-Hinds de Eaton. Asimismo, se puede obtener asistencia a través de su representante local de Crouse-Hinds de Eaton o el Departamento de Servicios de Ventas Crouse-Hinds de Eaton, 1201 Wolf Street, Syracuse, Nueva York 13208, teléfono 866-764-5454.

Todas las declaraciones, la información técnica y las recomendaciones contenidas en este documento se basan en información y pruebas que consideramos confiables. No se garantiza que estas sean precisas o estén completas. De acuerdo con los "Términos y Condiciones de Venta" de la división Crouse-Hinds de Eaton, y dado que las condiciones de uso se encuentran fuera de nuestro control, el comprador debe determinar la idoneidad del producto para su uso indicado, y asume todos los riesgos y responsabilidades al respecto.

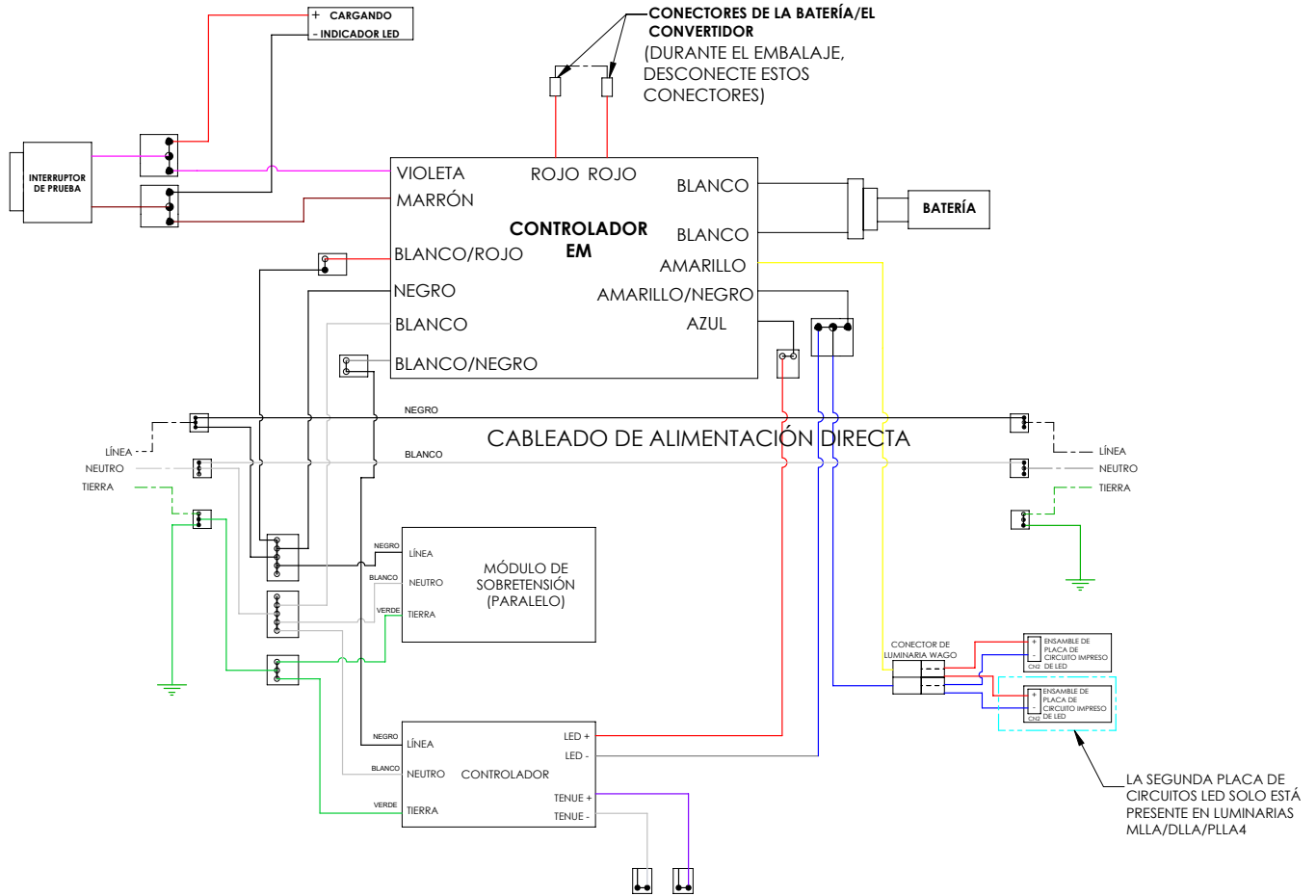
## CONSERVER CES INSTRUCTIONS POUR RÉFÉRENCE ULTÉRIEURE

### UTILISATION

Les luminaires linéaires d'urgence à DEL des séries CHAMP® MLLA M2 et Pauluhn DLLA M2 peuvent être utilisés dans les emplacements dangereux (classifiés) suivants, comme le définit le National Electrical Code (NEC®). Les luminaires linéaires d'urgence à DEL de la série CHAMP® Pro PLLA M2 ne conviennent pas à une utilisation dans ces emplacements définis par le NEC.

Consulter la plaque signalétique du luminaire pour obtenir des renseignements précis sur la classification, la température ambiante maximale et la température de fonctionnement correspondante (code T).

Le luminaire linéaire d'urgence à DEL assemblé convient aux utilisations à l'intérieur et à l'extérieur dans les endroits humides et marins, où de l'humidité, de la saleté, de la corrosion, des vibrations et des conditions d'utilisation intensive peuvent être présentes.

#### MLLA M2/DLLA M2 :

##### TENSION D'ENTRÉE :

- UNV1 : 120-277 V c.a., 50/60 Hz

##### NEC/CCE

- Classe I, division 2, groupes A, B, C, D
- Classe I, zone 2
- Classe II, division 1, groupes E, F, G (MLLA M2)
- Classe II, division 1, groupes F, G (DLLA M2)
- Classe III
- Emplacement humide, IP66/67, type 4X

##### Normes UL :

- UL844 Emplacements dangereux (classifiés)
- UL1598 Luminaires, UL1598A Marine
- UL8750
- UL924

##### Normes CSA :

- CSA C22.2 n° 250
- CSA C22.2 n° 137
- CSA C22.2 n° 141

#### PLLA M2 :

##### TENSION D'ENTRÉE :

- UNV1 : 120-277 V c.a., 50/60 Hz

##### NEC/CCE

- Emplacement humide, IP66/67, type 4X

##### Normes UL :

- UL1598 Luminaires, UL1598A Marine
- UL8750
- UL924

##### Normes CSA :

- CSA C22.2 n° 250
- CSA C22.2 n° 141



### AVERTISSEMENT

#### Pour éviter toute décharge électrique :

S'assurer que l'alimentation électrique est COUPÉE avant et pendant l'installation et l'entretien.

Le luminaire doit être alimenté par un système de câblage doté d'un conducteur de mise à la terre de l'équipement conformément aux normes NEC et CCE correspondant aux emplacements dangereux concernés.

#### Pour éviter de se brûler les mains :

S'assurer que la lentille et le boîtier sont froids avant d'effectuer l'entretien.



### AVERTISSEMENT

#### Pour prévenir les explosions :

S'assurer que la tension d'alimentation est la même que celle du luminaire.

Ne pas effectuer l'installation lorsque les températures de fonctionnement indiquées dépassent la température d'allumage de l'atmosphère dangereuse.

Ne pas faire fonctionner le luminaire à des températures ambiantes supérieures à celles qui sont indiquées sur la plaque signalétique du luminaire.

Utiliser des câbles d'alimentation conformes aux indications de la plaque signalétique du luminaire.

Tous les joints d'étanchéité doivent être propres et non endommagés.

Avant d'ouvrir le luminaire, s'assurer que son alimentation électrique est coupée. Le luminaire doit être fermé hermétiquement lorsqu'il est allumé.

Pour réduire le risque d'allumage en raison d'une décharge électrostatique, éviter tout contact avec le luminaire dans un environnement explosif. Nettoyer uniquement avec un linge humide.

### INSTRUCTIONS D'ENTREPOSAGE

La trousse de remplacement du module de surtension doit être conservée dans une plage de température ambiante de -40 °C à +85 °C.

## MESURES DE PROTECTION IMPORTANTES – LIRE ET OBSERVER TOUTES LES CONSIGNES DE SÉCURITÉ

1. Lire attentivement ce qui suit avant d'effectuer l'entretien et le câblage du luminaire, puis conserver pour référence ultérieure.
2. Vérifier qu'il n'y a pas d'atmosphère dangereuse dans la zone avant et pendant l'installation et l'entretien.
3. L'utilisation d'accessoires non recommandés par le fabricant peut causer une situation dangereuse.
4. Utiliser uniquement des pièces de rechange de la division Crouse-Hinds d'Eaton.
5. Pour éviter tout risque d'incendie, d'explosion ou de décharge électrique, on doit s'assurer que ce produit est installé, inspecté et entretenu uniquement par un électricien qualifié, conformément à tous les codes électriques applicables.
6. Ne pas utiliser cet équipement à d'autres fins que celles prévues.
7. Ne pas essayer de réparer le module de surtension, mais plutôt le remplacer. Communiquer avec la division Crouse-Hinds d'Eaton pour obtenir de plus amples renseignements sur le remplacement.
8. Ce produit doit être installé conformément au code d'installation applicable, par une personne qui connaît bien la construction et le fonctionnement du produit ainsi que les dangers associés.

## INSTALLATION

### Accès au boîtier du circuit de commande

1. Les séquences de démontage et de montage sont les mêmes pour tous les luminaires des séries MLLA, DLLA et PLLA M2. Les images et les illustrations montrent un luminaire MLLA2 M2.
2. S'assurer que l'environnement ne présente aucun risque d'explosion (gaz ou poussière) avant de tenter d'effectuer l'entretien du luminaire.
3. Mettre le circuit d'alimentation hors tension et vérifier que l'alimentation secteur est bien coupée du luminaire avant d'effectuer tout entretien.
4. Desserrer les huit (8) vis 10-32 x 0,75 po du couvercle en acier inoxydable (voir figure 1) jusqu'à ce qu'elles soient dégagées du boîtier du circuit de commande. Les vis sont de type imperdable et ne doivent pas être complètement retirées du support de moteur d'éclairage.
5. Tirer sur les agrafes de retenue du moteur d'éclairage pour le dégager du boîtier du circuit de commande, puis faire pivoter le support de moteur d'éclairage sur les crochets de service du boîtier du circuit de commande. L'intérieur du boîtier du circuit de commande sera maintenant visible.

### Remplacement du module de surtension MLLA/DLLA/PLLA EM

#### (numéro de catalogue Eaton : M2-MLLA-EM-SRG1-KIT)

1. Inspecter les fils de mise à la terre du luminaire pour s'assurer que les branchements sont serrés et que les fils ne sont pas endommagés.
2. Repérer les connexions aux bornes du module de surtension et débrancher les fils (voir figure 2) en commençant par la ligne (noir), puis en débranchant le neutre (blanc) et enfin la mise à la terre (vert/jaune).
3. Retirer les deux (2) vis de montage à tête cylindrique 6-32 qui servent à fixer le module de surtension au support de montage (voir figure 3).
4. Retirer les deux (2) vis de montage à tête hexagonale 8-32 qui servent à fixer le support de montage au boîtier du circuit de commande (voir figure 4).
5. Retirer l'ancien module de surtension, puis le mettre au rebut ou le recycler comme déchet électronique selon la réglementation en vigueur.
6. Installer le nouveau support de module de surtension fourni dans la trousse de remplacement. Fixer le support au boîtier du luminaire en utilisant les deux (2) vis à tête hexagonale fournies (voir figure 4). Serrer les vis à un couple de 20 po-lb (2,3 N-m).
7. Installer le nouveau module de surtension fourni dans la trousse de remplacement. Le fixer au support de montage en utilisant les deux (2) vis à tête cylindrique fournies (voir figure 3). Serrer les vis à un couple de 10 po-lb (1,1 N-m).
8. Rebrancher les fils d'entrée du module de surtension sur le bornier en commençant par la mise à la terre (vert/jaune), puis en branchant le neutre (blanc) et enfin la ligne (noir) (voir figures 2 et 5).
9. S'assurer que l'acheminement des câbles et le branchement aux bornes permettent de fermer le luminaire sans pincer de câbles ni nuire aux composants.
10. Une fois que le module de surtension de rechange est installé et que le câblage est fixé, faire pivoter le sous-ensemble de moteur d'éclairage sur le boîtier du circuit de commande et serrer les huit (8) vis de montage. Serrer dans l'ordre indiqué à la figure 1. Serrer les vis de montage à un couple de 23 po-lb (2,6 N-m).

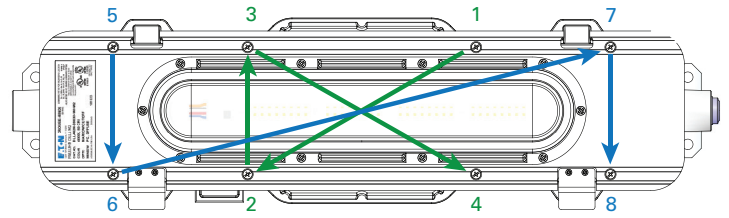

Figure 1. Vis du boîtier du circuit de commande



Figure 2. Branchement des fils d'entrée du module de surtension

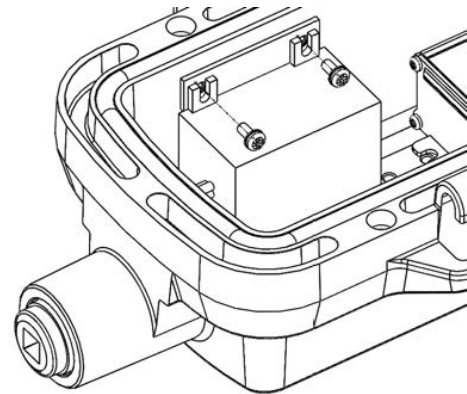

Figure 3. Vis de montage du module de surtension

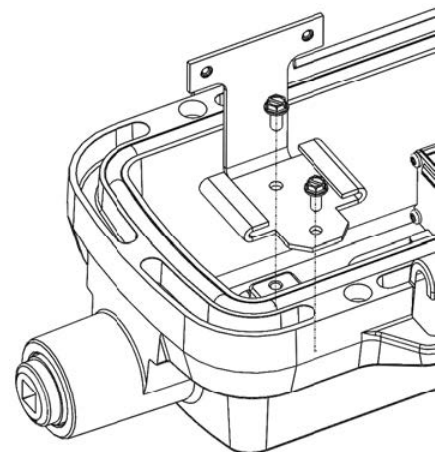

Figure 4. Vis de montage du support de module de surtension



## SCHÉMAS DE CÂBLAGE

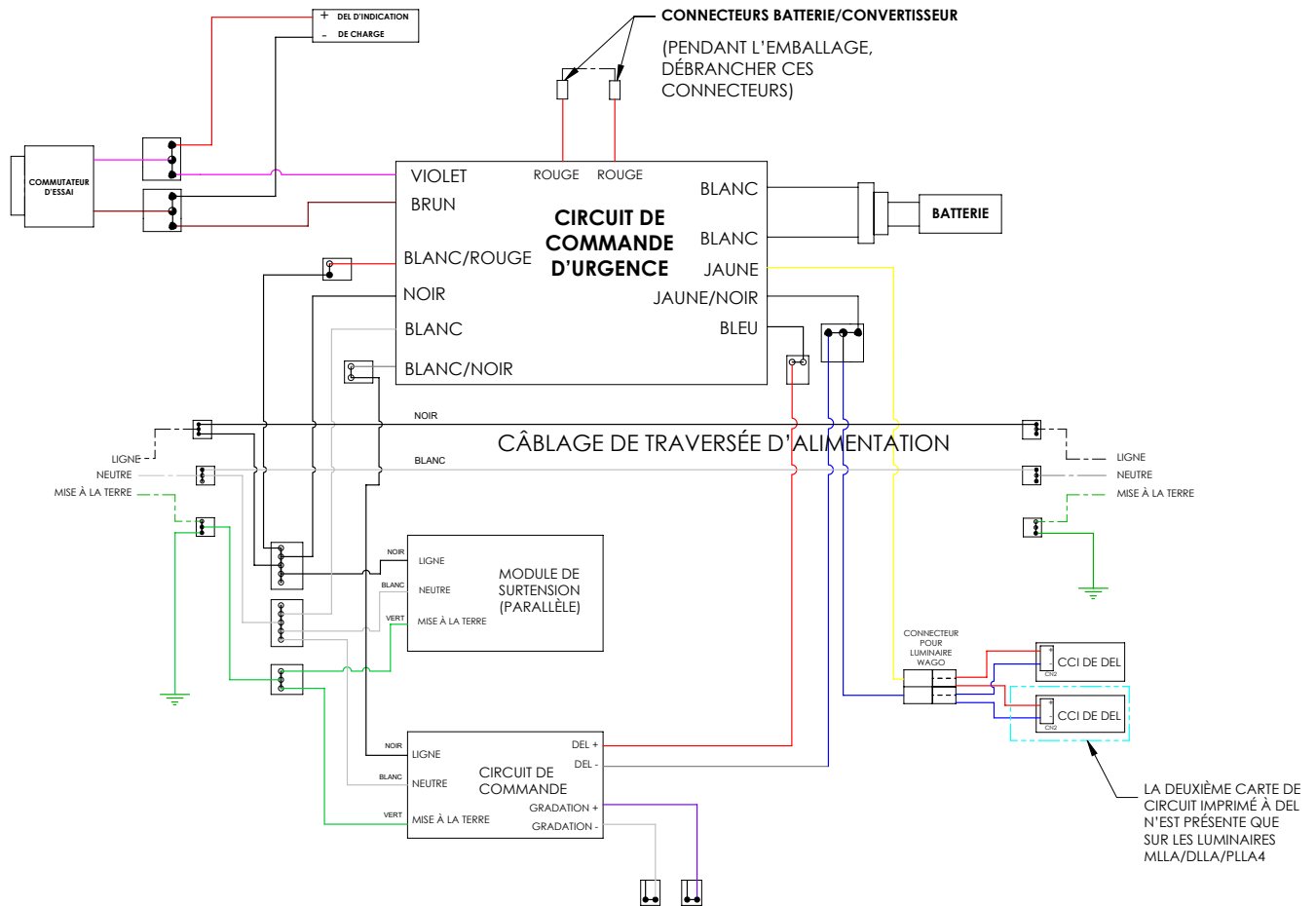

Figure 5. Schéma de câblage du système optionnel de protection contre les surtensions MLLA/DLLA/PLLA EM M2

## TROUSSE DE PIÈCES DE RECHANGE – OPTION DE MODULE DE SURTENSION DE LUMINAIRE LINÉAIRE D'URGENCE À DEL

Les luminaires linéaires à DEL de la série Crouse-Hinds d'Eaton sont conçus pour offrir un éclairage fiable pendant des années. Toutefois, si des pièces doivent être remplacées, on peut se procurer des pièces de rechange chez un distributeur agréé Crouse-Hinds d'Eaton. On peut également obtenir de l'aide en s'adressant au représentant local Crouse-Hinds, ou en communiquant avec le service après-vente de la division Crouse-Hinds d'Eaton à l'adresse 1201, Wolf Street, Syracuse, New York 13208, ou au numéro de téléphone 866-764-5454.

Toutes les déclarations, données techniques et recommandations contenues dans le présent document sont basées sur des renseignements et des essais que nous croyons fiables. Leur exactitude ou leur exhaustivité ne sont pas garanties. Conformément aux conditions de vente de la division Crouse-Hinds d'Eaton, et étant donné que les conditions d'utilisation sont indépendantes de notre volonté, l'acheteur doit déterminer si le produit convient à l'utilisation prévue, et il assume tous les risques et toutes les responsabilités connexes.