

## Installation & maintenance information

IF 1965

SAVE THESE INSTRUCTIONS FOR FUTURE REFERENCE

### APPLICATION

Champ® VMVL/PVML Series 17-M2, 21-M2, 25-M2

Champ® VMVL luminaires are suitable for use in certain hazardous (classified) areas as defined by the National Electrical Code (NEC®). Champ® PVML luminaires are not suitable for use in these NEC classified areas.

Refer to the luminaire nameplate for specific classification information, maximum ambient temperature suitability and corresponding operating

temperature (T-code).

Luminaire construction is designed for use indoors and outdoors in marine and wet locations, where moisture, dirt, corrosion, vibration and rough usage may be present.

#### Directive EU 2019/2023

This product contains a light source of energy efficiency class D or E.

### VMVL 17 through 25:

#### Input voltage:

##### UNV1

- 100-277 VAC, 50/60 HZ NEC/CEC/ATEX/IECEE
- 100-240 VAC, 50/60 Hz AEX/Ex
- 127-250 VDC

##### UNV34

- 347-480 VAC, 50/60 HZ NEC/CEC

#### NEC/CEC

- Class I, Division 2, Groups A, B, C, D
- Class II, Groups E, F, G
- Class III
- Class I, Zone 2 AEx ec mb IIC (UNV1 Only)
- Ex ec mb IIC Gc (UNV1 Only)
- Zone 21 AEx/Ex tb IIIC Db (UNV1 Only)
- Simultaneous Presence
- Wet Locations, Type 4X

#### UL standards

- UL 844 Hazardous (Classified)
- UL1598 Luminaires, UL1598A Marine

#### CSA standard

- CSA C22.2 No. 137

#### For EMC compliance:

If the dimming interface of the LED driver are connected to an external dimmer which is not provided with the luminaire, a ferrite core must be used on the input and dimming lines. Approved ferrite cores are Fair-Rite P/N 0431167281.

#### WARNING

To avoid the risk of fire, explosion or electric shock, this product should be installed, inspected and maintained by a qualified electrician only, in accordance with all applicable electrical codes.

#### WARNING

##### To avoid electric shock:

Be certain electrical power is OFF before and during installation and maintenance.

Luminaire must be supplied by a wiring system with an equipment grounding conductor.

##### To avoid burning hands:

Make sure lens and housing are cool when performing maintenance.

#### WARNING

##### To avoid explosion:

Make sure the supply voltage is the same as the luminaire voltage.

Do not install where the marked operating temperatures exceed the ignition temperature of the hazardous atmosphere.

Do not operate in ambient temperatures above those indicated on the luminaire nameplate.

Use proper supply wiring as specified on the luminaire nameplate. All gasket seals must be clean.

Before opening, electrical power to the luminaire must be turned off. Keep tightly closed when in operation.

To reduce the risk of ignition due to electrostatic discharge, avoid contact with the luminaire while explosive atmosphere is present. Clean only with damp cloth.

#### WIRING:

1. Pull field wiring into cover module.
2. Close all unused conduit entries with conduit plugs provided. To prevent galling and to ensure watertightness, lubricate conduit plugs with Eaton's Crouse-Hinds HTL lubricant before installing, and secure wrench-tight with at least five (5) full threads engaged (42-52 ft.-lb. for 3/4" plugs, and 58-68 ft.-lb. for 1" plugs).
3. Hang LED luminaire on the cover module hinge hook.
4. Connect supply wires to luminaire wire leads or terminal block per the attached wiring diagrams using methods that comply with all applicable codes. See Figure 2. Tighten all electrical connections.
5. Close driver housing onto cover module, making sure that all wires are safely inside driver housing. Tighten captive closing screw to 30 in.-lbs. (3.4 N-m). Ensure two (2) bosses on driver housing are in contact with cover module.
6. Turn power on.

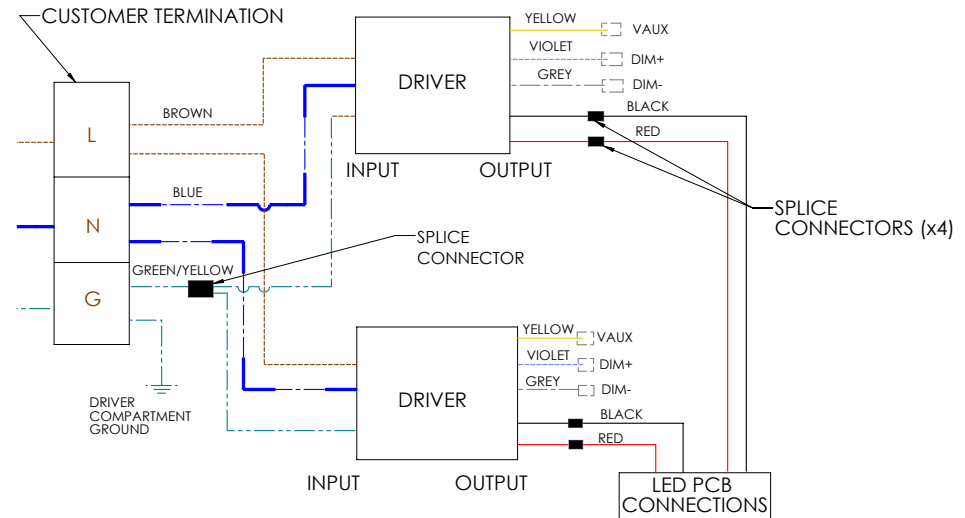

WIRING DIAGRAM  
17-M2, 21-M2, 25-M2 UNV1

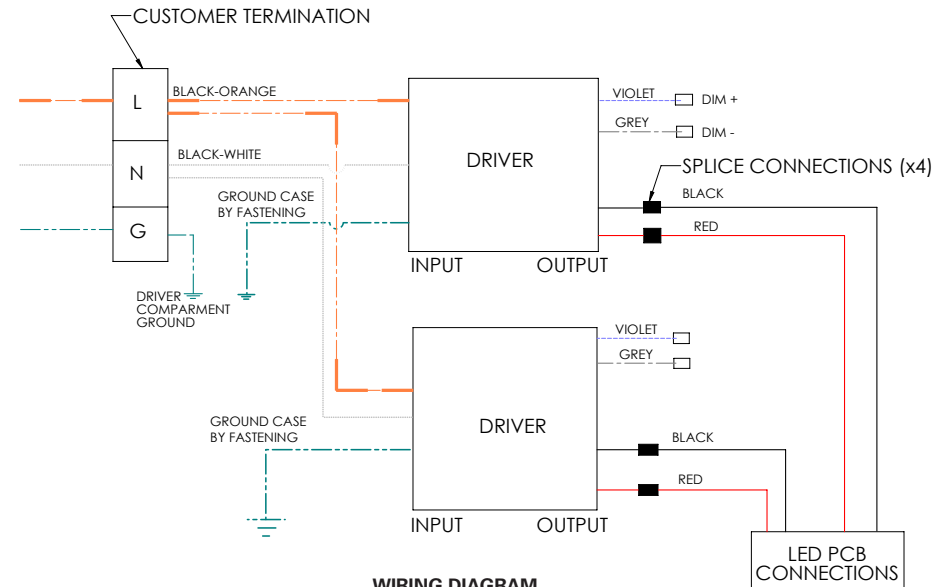

WIRING DIAGRAM  
17-M2, 21-M2, 25-M2 UNV34

FIGURE 2

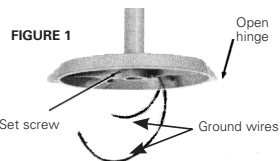

## WIRE GUARD INSTALLATION VMVL 17-25-M2

1. Set wire guard in place by aligning three mounting feet with three tapped holes on bottom face of heat sink and hand tightening three wire guard screws.
2. Torque the three screws to 20 in.-lbs.

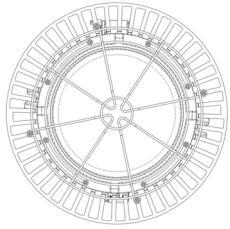

## PACKAGING, HANDLING AND STORAGE

- Indoor storage is required
- Products are rated for outdoor use, but must first be correctly installed for adequate ingress protection
- Cardboard boxes are likely to deteriorate overtime outdoors, therefore no exposure to rain, wind, sand, or snow is permitted during storage
- Poor storage in outdoor elements may result in damage product not covered by warranty
- Indoor storage conditions include:
  - -40C to +65C ambient temperature
  - Humidity < 60%
- Standard transportation techniques apply, including air and ground freight, and by vessel, for palletized quantities and individual boxes.

## CHAMP LED SAFETY CABLE (NEC/CEC ONLY)

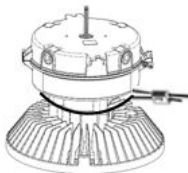
1. Pass the cable through the Kwik-Loc adjustment pin hole in the direction of the arrows. 
2. Loop the cable around the fixture body (between the fins and driver housing) and back through the Kwik-Loc second adjustment pin hole in the direction of the arrows. 
3. Pull the cable in the second adjustment pin hole, ensuring the cable and Kwik-Loc is snug around the fixture.
4. Confirm engagement of lock.
5. Attach hook at end of cable to support structure (anchor).

## MAINTENANCE

1. Perform visual, electrical, and mechanical inspections on a regular basis. The environment and frequency of use should determine this. However, it is recommended that checks be made at least once a year. We recommend an Electrical Preventive Maintenance Program as described in the National Fire Protection Association Bulletin NFPA No. 70B: Recommended Practice For Electrical Equipment Maintenance ([www.nfpa.org](http://www.nfpa.org)).
2. The lens should be cleaned periodically to ensure continued lighting performance. To clean, wipe the lens with a clean, damp cloth. If this is not sufficient, use a mild soap or a liquid cleaner such as Collinite NCF or Duco #7. Do not use an abrasive, strong alkaline, or acid cleaner. Damage may result.
3. Visually check for undue heating evidenced by discoloration of wires or other components, damaged parts, or leakage evidenced by water or corrosion in the interior. Replace all worn, damaged, or malfunctioning components, and clean gasket seals before putting the luminaire back into service.
4. Electrically check to make sure that all connections are clean and tight.
5. Mechanically check that all parts are properly assembled.
6. If the lens is removed from the fixture, the lens gasket must be replaced to maintain restricted breathing ratings.

## REPLACEMENT PARTS

Eaton's Crouse-Hinds series VMVL and PVML Series Champ Luminaires are designed to provide years of reliable lighting performance. However, should the need for replacement parts arise, they are available through your authorized Eaton's Crouse-Hinds distributor. Assistance may also be obtained through your local Eaton's Crouse-Hinds representative.

Eaton's Crouse-Hinds Sales Service Department, 1201 Wolf Street, Syracuse, New York 13208, Phone (866) 764-5454.

## FIELD ASSEMBLED FIXTURES

### Champ VMVL lighting fixtures, 40-120 watt

A COMPLETE LUMINAIRE CONSISTS OF A COVER AND A LUMINAIRE BODY AS FOLLOWS:

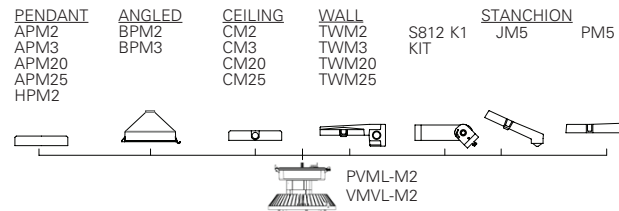

## MOUNTING MODULE NOTES:

- 2: indicates 3/4" NPT thread
- 3: indicates 1" NPT thread
- 5: indicates 1-1/2" thread
- 20: indicates 20mm thread
- 25: indicates 25mm thread
- Pendant, angled, ceiling and stanchion mounts have one (1) conduit entry; ceiling and wall mounts have five (5) conduit entries

**WARNING**

**To avoid electric shock:**  
Be certain electrical power is OFF before and during installation and maintenance. Luminaire must be supplied by a wiring system with an equipment grounding conductor.

**To avoid burning hands:**  
Make sure luminaire is cool when performing maintenance.

## INSTALLATION CHECKLIST

1. Verify sufficient HTL lubricant is on conduit plugs (recommend approximately 1/8" bead around the first thread of plug) and that all unused conduit entries on the cover module are closed with lubricated plugs. 

2. Verify conduit plugs are installed to at least five (5) full threads into the cover module conduit entries. 

3. Verify installed conduit plugs are torqued to 42-52 ft.-lbs. for 3/4" plugs and 58-68 ft.-lbs. for 1" plug. 

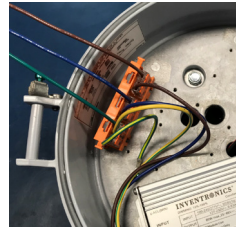
4. Verify supply wires are connected to luminaire wire leads (or terminal block) per wiring diagrams for assemblies with UNV1 or UNV34 drivers. 

5. Verify all electrical connections are tightened for assemblies with UNV1 or UNV34 drivers. 

6. Verify all wires are safely and neatly inside driver housing and not on top of wire terminal for assemblies with UNV1 or UNV34 drivers. Close driver housing onto cover module. 

7. Verify captive closing screw is tightened to 30 in.-lbs. (3.4 N-m) and two (2) bosses on driver housing are in contact with cover module. 

All statements, technical information and recommendations contained herein are based on information and tests we believe to be reliable. The accuracy or completeness thereof are not guaranteed. In accordance with Eaton's Crouse-Hinds Division's "Terms and Conditions of Sale," and since conditions of use are outside our control, the purchaser should determine the suitability of the product for his intended use and assumes all risk and liability whatsoever in connection therewith.

## Información de instalación y mantenimiento

IF 1965

CONSERVE ESTAS INSTRUCCIONES PARA FUTURAS REFERENCIAS

### APLICACIÓN

Champ® VMVL/PVML Series 17-M2, 21-M2, 25-M2

Las luminarias VMVL Champ® son adecuadas para utilizarse en ciertas áreas peligrosas (clasificadas) tal como se definen por el Código Eléctrico Nacional (NEC). Las luminarias PVML Champ® no son adecuadas para utilizarse en estas áreas clasificadas por el NEC.

Consulte la placa de identificación de la luminaria para obtener información específica de la clasificación, adecuación de temperatura ambiente

máxima y la temperatura de operación correspondiente (Código T).

La construcción de la luminaria está diseñada para uso interno y externo en ubicaciones marítimas y húmedas, donde se puede encontrar humedad, tierra, corrosión, vibración y uso brusco.

#### Directiva UE 2019/2023

Este producto contiene una fuente de luz de clase de eficiencia energética D o E.

### VMVL 17 a 25:

#### Voltaje de entrada:

##### UNV1

- 100-277 VAC, 50/60 HZ NEC/CEC/ATEX/IECEX
- 100-240 VAC, 50/60 Hz AEx/Ex
- 127-250 VDC

##### UNV34

- 347-480 VAC, 50/60 HZ NEC/CEC

#### NEC/CEC

- Clase I, División 2, Grupos A, B, C, D
- Clase II, Grupos E, F, G
- Clase III
- Clase I, Zona 2 AEx ec mb IIC (Solo UNV1)
- Ex ec mb IIC Gc (Solo UNV1)
- Zona 21 AEx/Ex tb IIIC Db (Solo UNV1)
- Presencia simultánea
- Ubicaciones húmedas, Tipo 4X

#### Estándares UL

- UL 844 Peligroso (Clasificado)
- Luminarias UL1598, Marina UL1598A

#### Estándar CSA

- CSA C22.2 n.º 137

#### Estándares IEC/ATEX (Solo UNV1)

- IEC 60079-0, 7.ª Edición / EN IEC 60079-0:2018
- IEC 60079-7:2010, Edición 5.1/ EN IEC 60079-7:2015/ A1:2018
- IEC 60079-31, 2nd Edición (2013-11)/EN 60079-31:2014
- IEC 60529:2001 / EN 60529:2001
- IEC 60598-1:2008 / EN 60598-1:2008
- IEC 60598-2:2008 / EN 60598-2:2008
- IEC 60079-18:2017, Edición 4.1 / EN 60079-18:2015 + A1:2017

#### Etiquetas de luminarias (Solo UNV1)

IECEx UL 14.0031X  
DEMKO 14 ATEX 1324722X  
DEMKO 14 ATEX 2274231X

#### 100-277 VAC/127-250 VDC (solo base luminaria UNV1)

- III 3 G EX ec mb IIC T\* Gc -40°C to +40°C
- III 3 G EX ec mb IIC T\* Gc -40°C to +55°C
- III 3 G EX ec mb IIC T\* Gc -40°C to +65°C
- II 2 D Ex tb IIIC T\*\* Gc Db -40°C to +40°C
- II 2 D Ex tb IIIC T\*\* Gc Db -40°C to +55°C
- II 2 D Ex tb IIIC T\*\* Gc Db -40°C to +65°C

### PVML 17 a 25:

#### Voltaje de entrada:

##### UNV1

- 100-277 VAC, 50/60 Hz
- 127-250 VDC

##### UNV34

- 347-480 VAC, 50/60 HZ

#### Certificados y cumplimiento

- Ubicación húmeda, Tipo 4X
- IP66

#### Estándares UL

- Luminarias UL1598, Marina UL1598A
- UL8750
- UL50, UL50E

#### Estándar CSA

- CSA C22.2 n.º 250.0-08

#### Estándar IEC (Solo UNV1)

- IEC 60598

### Para el cumplimiento EMC (Electromagnetic Compatibility):

Si el instalador conecta un regulador de atenuación al controlador de LED independiente del que no provee la luminaria, el instalador deberá utilizar núcleos de ferrita en los cables de entrada y cables de atenuación. Los núcleos de ferrita aprobados son Fair-Rite P / N 0431167281.

#### ADVERTENCIA

Para evitar el riesgo de incendios, explosiones o descargas eléctricas, este producto debe ser instalado, inspeccionado y mantenido solo por un electricista calificado, de acuerdo con los códigos de electricidad aplicables.

#### ADVERTENCIA

##### Para evitar descargas eléctricas:

Asegúrese de que la energía eléctrica esté APAGADA "OFF" antes y durante la instalación y el mantenimiento.

La luminaria es alimentada a través de un sistema de cableado con un conductor de descarga a tierra para el equipo.

##### Para evitar quemaduras en las manos:

Asegúrese de que los lentes y la carcasa se encuentren fríos al momento de realizar el mantenimiento.

#### ADVERTENCIA

##### Para evitar explosión:

Asegúrese de que el voltaje de suministro sea el mismo que el voltaje de la luminaria.

No instale donde las temperaturas de operación señaladas excedan la temperatura de ignición en una atmósfera peligrosa.

No opere a temperaturas ambientales por encima de las indicadas en la placa de identificación de la luminaria.

Use un cableado de suministro adecuado como se especifica en la placa de identificación de la luminaria.

Todos los sellos de las juntas deben estar limpios.

Antes de abrir, se debe desconectar la alimentación de la luminaria. Manténgalos herméticamente cerrados cuando se encuentren en funcionamiento.

Para reducir el riesgo de incendio debido a una descarga electrostática, evite el contacto con la luminaria cuando se presenta una atmósfera explosiva. Limpie solo con un paño húmedo.

## INSTALACIÓN

### MONTAJE:

1. Gire la carcasa del reflector en la posición deseada.

- Montaje en techo y pared: marque y perforo la ubicación deseada en la superficie de montaje. Asegure con tornillos o tirafondos de 1/4" (6 mm) (no incluidos).
- Montaje colgante, en cono, en soporte: ensarte firmemente en el conducto NPT de tamaño adecuado. Apriete los tornillos de fijación que se ubican en el conector del conducto. Consultar la Figura 1.
- El lubricante para roscas Crouse-Hinds HTL de Eaton debe aplicarse a las roscas del conducto para evitar que ingrese agua a la luminaria.

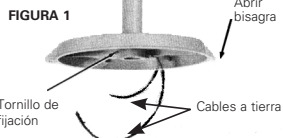

### CABLEADO:

1. Coloque el cableado de campo en el módulo de cubierta.
2. Cierre todas las entradas no usadas del conducto con los tapones de conducto proporcionados. Para evitar la rozadura y asegurar una impermeabilidad absoluta, lubrique los tapones del conducto con el lubricante HTL Crouse-Hinds de Eaton antes de la instalación, y asegure firmemente con la llave inglesa con al menos cinco (5) roscas completas acopladas (42-52 ft-lb para tapones de 3/4" y 58-68 ft-lb para tapones de 1").
3. Sostenga la luminaria LED en el gancho de la bisagra que se encuentra en el módulo de cobertura.
4. Conecte los cables de suministro a los cables conductores o bloques terminales según los diagramas de cableado adjuntos usando los métodos que cumplen con todos los códigos aplicables. Consultar la Figura 2. Apriete todas las conexiones eléctricas.
5. Cierre la carcasa del accionador en el módulo de cobertura, asegurándose de que todos los cables se encuentran de manera segura dentro de la carcasa del accionador. Apriete el tornillo cautivo de cierre a 30 in-lb (3,4 N m). Asegúrese de que los dos (2) pernos se encuentren en la carcasa del accionador y en contacto con el módulo de la cubierta.
6. Enciéndala.

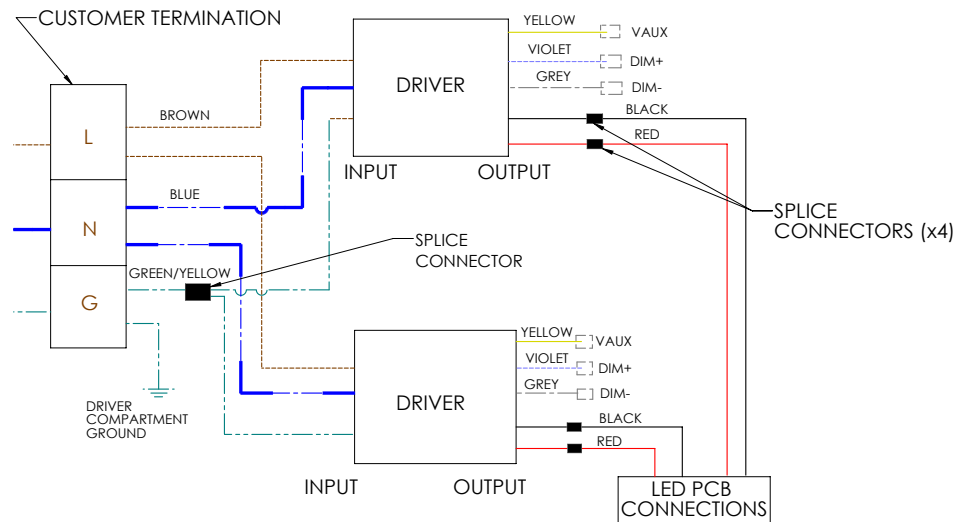

WIRING DIAGRAM  
17-M2, 21-M2, 25-M2 UNV1

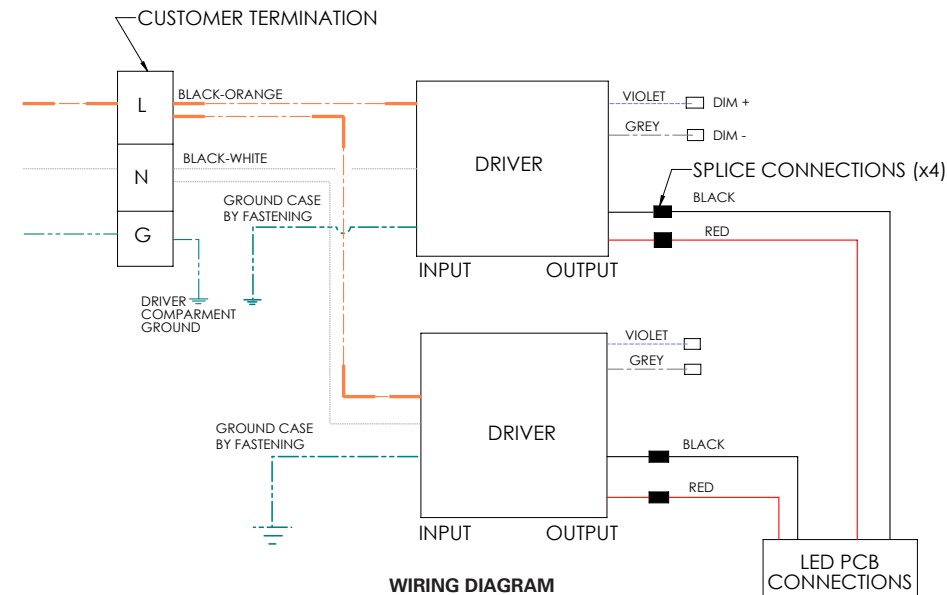

WIRING DIAGRAM  
17-M2, 21-M2, 25-M2 UNV34

FIGURA 2

## INSTALACIÓN DE LA PROTECCIÓN DEL CABLE VMVL 17-25-M2

1. Coloque el protector de cables en su lugar alineando tres pies de montaje con tres orificios roscados en la cara inferior del dissipador de calor y apretando a mano los tres tornillos del protector de cables.
2. Apriete los tres tornillos a 20 pulg.-lbs.

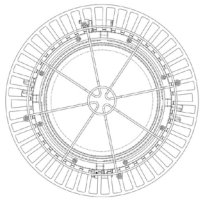

## CABLE DE SEGURIDAD LED CHAMP (SOLO NEC/CEC)

1. Pase el cable a través del agujero de ajuste Kwic-Loc que se encuentra en la dirección de las flechas (consulte la Figura 3).
2. Ubique el punto de anclaje entre dos (2) de las aletas de la carcasa, tal como se muestra en la Figura 4.
3. Pase el cable de retención secundaria a través del punto de anclaje en la carcasa del dispositivo y regréselo por el orificio del perno de ajuste secundario Kwic-Loc en la dirección de las flechas.
4. Conecte el cable a una estructura permanente o anclaje (proporcionado por el cliente).
5. Elimine cualquier holgura para garantizar que el cable esté tenso y confirme el ajuste del seguro.

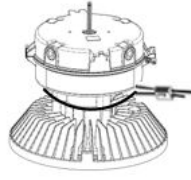

## INSTRUCCIONES DE SINCRONIZACIÓN LED

**NOTA:** La opción de reloj no está disponible en los modelos más nuevos.

### EMBALAJE, MANIPULACIÓN Y ALMACENAMIENTO

- Se requiere almacenamiento interior
- Los productos están clasificados para uso en exteriores, pero primero deben instalarse correctamente para una protección de ingreso adecuada
- Es probable que las cajas de cartón se deterioren con el paso del tiempo al aire libre, por lo que no se permite la exposición a la lluvia, el viento, la arena o la nieve durante el almacenamiento.
- El almacenamiento deficiente en elementos al aire libre puede provocar daños en el producto no cubiertos por la garantía
- Las condiciones de almacenamiento en interiores incluyen:
  - -40 ° C a + 65 ° C de temperatura ambiente
  - Humedad <60%
- Se aplican técnicas de transporte estándar, incluido el transporte aéreo y terrestre, y por barco, para cantidades paletizadas y cajas individuales.

## MANTENIMIENTO

1. Realice inspecciones visuales, eléctricas y mecánicas con regularidad. El entorno y la frecuencia de uso deben determinarla. No obstante, se recomienda hacerlas al menos una vez al año. Recomendamos un programa de mantenimiento eléctrico preventivo como el que se describe en el boletín NFPA 70B de la Asociación Nacional de Protección contra Incendios: Prácticas Recomendadas para el Mantenimiento de Equipos Eléctricos ([www.nfpa.org](http://www.nfpa.org)).
2. El lente debe limpiarse periódicamente para garantizar el rendimiento continuo de la iluminación. Para limpiar, repase el lente con un paño húmedo limpio. Si no es suficiente, use un jabón suave o limpiador líquido como Collinite NCF o Duco N°7. No utilice abrasivos, ni limpiadores ácidos o alcalinos fuertes. Pueden dañar el producto.
3. Verifique visualmente que no exista sobrecalentamiento, evidenciado por la decoloración de cables u otros componentes, piezas dañadas o pérdidas, evidenciadas por agua o corrosión en el interior. Reemplace cualquier componente gastado, dañado o que funcione mal y limpie las juntas antes de volver a poner en servicio la luminaria.
4. Realice una verificación eléctrica para asegurarse de que todas las conexiones estén limpias y bien ajustadas.
5. Realice una verificación mecánica para asegurarse de que todas las piezas estén bien ensambladas.
6. Si se retira el lente del aplique, se debe reemplazar la junta del lente para mantener las especificaciones de respiración restringidas.

## LUMINARIAS MONTADAS IN SITU Luminarias series PVML y VMVL Champ®

A COMPLETE LUMINAIRE CONSISTS OF A COVER AND A LUMINAIRE BODY AS FOLLOWS:

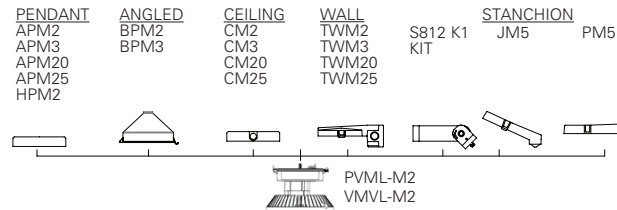

## NOTAS ACERCA DEL MÓDULO DE MONTAJE:

- 2: indica roscas NPT de 3/4"
- 3: indica roscas NPT de 1"
- 4: indica roscas de 1-1/2"
- Las monturas colgantes, en ángulo, para techo y con soporte tienen una (1) entrada de conducto; las de montaje en pared y techo tienen cinco (5) entradas de conducto.

## REPUESTOS

Las luminarias Champ de la serie VMVL y PVML de Crouse-Hinds están diseñadas para brindar años de rendimiento confiable en iluminación. No obstante, si hubiera necesidad de cambiar alguna pieza, la podrá encontrar a través de su distribuidor Crouse-Hinds autorizado. También puede obtener ayuda a través de su representante local de Crouse-Hinds.

Crouse-Hinds Sales Service Department, P.O. Box 4999, Syracuse, Nueva York 13221, teléfono (315) 477-7000.

### ⚠ ADVERTENCIA







#### Para evitar descargas eléctricas:

Asegúrese de que la energía eléctrica esté APAGADA "OFF" antes y durante la instalación y el mantenimiento. La luminaria es alimentada a través de un sistema de cableado con un conductor de descarga a tierra para el equipo.

#### Para evitar quemaduras en las manos:

Asegúrese de que la luminaria esté fría al momento de realizar el mantenimiento.

## LISTA DE VERIFICACIÓN DE LA INSTALACIÓN

1. Verifique que se encuentre suficiente lubricante HTL en los tapones del conducto (se recomienda aproximadamente una gota de 1/8" alrededor de la primera rosca del tapón) y que todas las entradas de conducto sin usar que se encuentran en el módulo de la cubierta se encuentren cerradas con tapones lubricados.
 
2. Verifique que los tapones de conducto se encuentren instalados con por lo menos cinco (5) roscas completas en las entradas del conducto del módulo de la cubierta.
 
3. Verifique que los tapones de conducto instalados se encuentren apretados a 42-52 ft-lb para tapones de 3/4" y 58-68 ft-lb para tapones de 1".
 
4. Verifique que los cables de suministro se encuentren conectados con los cables de la luminaria (o bloque terminal) según los diagramas de cableado para conjuntos con controladores UNV1 o UNV34.
 
5. Verifique que todas las conexiones eléctricas se encuentren apretadas para conjuntos con controladores UNV1 o UNV34.
 
6. Verifique que todos los cables se encuentren dentro de la carcasa del accionador de forma segura y ordenada y no en la parte superior de la terminal del cable para conjuntos con controladores UNV1 o UNV34. Cierre la carcasa del accionador en el módulo de la cubierta.
 
7. Verifique que el tornillo cautivo de cierre se encuentre apretado a 30 in-lb (3,4 N-m) y que los dos (2) pernos que están en la carcasa del accionador se encuentren en contacto con el módulo de la cubierta.
 

Todas las declaraciones, la información técnica y las recomendaciones contenidas en este documento se basan en informaciones y pruebas que consideramos confiables. No se garantiza que las mismas sean precisas o estén completas. En conformidad con los "Términos y condiciones de venta" de la División Crouse-Hinds de Eaton y dado a que las condiciones de uso están fuera de nuestro control, el comprador debe determinar la idoneidad del producto para su uso previsto y asume todo riesgo y responsabilidad con relación al mismo.



# Lumen élevé Luminaire à DEL Champ de séries VMVL et PVML

Information sur l'installation et l'entretien



IF 1965

## CONSERVER CES INSTRUCTIONS À TITRE DE RÉFÉRENCE

### APPLICATION

Champ® VMVL/PVML Series 17-M2, 21-M2, 25-M2

Les luminaires Champ® de série VMVL sont conçus pour une utilisation dans certains emplacements dangereux (classifiés), tels que définis par le National Electrical Code (NEC). Les luminaires Champ® de série PVML, eux, ne sont pas conçus pour une utilisation dans ces emplacements classifiés par le NEC.

Se reporter à la plaque signalétique du luminaire pour des renseignements précis sur les classifications, les températures ambiantes maximales et la

température de fonctionnement correspondante (code T).

La construction du luminaire est conçue pour des utilisations intérieures et extérieures dans des emplacements humides et des installations marines, où il peut y avoir de l'humidité, de la poussière, de la corrosion et des vibrations, et où les luminaires peuvent faire l'objet d'une utilisation intensive.

### Directive UE 2019/2023

Ce produit contient une source lumineuse de classe d'efficacité énergétique D ou E.

### Série VMVL 17 à 25:

#### Tension d'entrée :

##### UNV1

- 100-277 Vca, 50/60 HZ NEC/CEC/ATEX/IECEE
- 100-240 Vca, 50/60 Hz AEx/Ex
- 127-250 Vca

##### UNV34

- 347-480 Vca, 50/60 Hz NEC/CEC

#### NEC/CCE

- Classe I, division 2, groupes A, B, C, D

- Classe II, groupes E, F, G

- Classe III

- Classe I, zone 2, AEx ec mb, IIC (UNV1 uniquement)

- Ex ec mb IIC Gc (UNV1 uniquement)

- Zone 21 AEx/Ex tb IIC Db (UNV1 uniquement)

- Présence simultanée

- Emplacements humides, Type 4X

#### Normes UL

- UL 844, emplacements dangereux (classifiés)

- UL 1598, luminaires, UL 1598A,

- installation marine

#### Norme CSA

- CSA C22.2 no 137

#### Pour se conformer aux normes EMC :

Si l'interface de contrôle de gradation des DEL est raccordée à un gradateur externe non fourni avec le luminaire, un noyau en ferrite devra être utilisé sur les lignes d'entrée et de variation lumineuse. Les noyaux de ferrite approuvés sont Fair-Rite P/N 0431167281.

### AVERTISSEMENT

Pour éviter le risque d'incendie, d'explosion ou de décharge électrique, ce produit doit être installé, inspecté et entretenu uniquement par un électricien qualifié conformément à tous les codes de l'électricité en vigueur.

### AVERTISSEMENT

#### Pour éviter toute décharge électrique :

L'alimentation électrique doit être COUPÉE avant et pendant l'installation et l'entretien.

Le luminaire doit être alimenté par un réseau de fils comportant un conducteur de mise à la terre de l'appareil.

#### Pour éviter de se brûler les mains :

S'assurer que la lentille et le boîtier sont froids avant d'effectuer l'entretien.

### AVERTISSEMENT

#### Pour prévenir les explosions :

S'assurer que la tension d'alimentation est la même que celle du luminaire.

Ne pas installer dans des endroits où la température de fonctionnement dépasse le point d'allumage de l'atmosphère dangereuse.

Ne pas faire fonctionner à des températures ambiantes supérieures à celles qui sont indiquées sur la plaque signalétique du luminaire.

Utiliser des fils d'alimentation conformes à la plaque signalétique du luminaire.

Tous les joints d'étanchéité doivent être propres.

Avant l'ouverture, l'alimentation électrique du luminaire doit être coupée. Le luminaire doit être bien fermé lorsqu'il est allumé.

Pour réduire le risque d'allumage causé par une décharge électrostatique, éviter tout contact avec le luminaire dans un environnement explosif. Nettoyer seulement avec un linge humide.

## INSTALLATION

### MONTAGE :

1. Fixer le module du couvercle en position de soutien.

- Montage au plafond et au mur : marquer l'emplacement de la surface de fixation et percer les trous. Fixer en utilisant des boulons de 6 mm (1/4 po) ou des tire-fonds (non fournis).
- Montage suspendu, conique et sur poteau : visser fermement sur le conduit NPT de taille appropriée. Serrer la vis de pression située dans le manchon de conduit. Voir la figure 1.
- Du lubrifiant pour filetage HTL de Crouse-Hinds d'Eaton doit être appliqué sur les filets du conduit afin d'empêcher l'eau de s'infiltrer dans le luminaire.

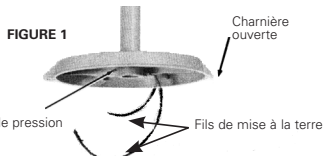

### CÂBLAGE :

1. Acheminer le câblage existant dans le module du couvercle.
2. Boucher toutes les entrées de conduit inutilisées à l'aide des bouchons de conduit fournis. Pour éviter le grippage et garantir l'étanchéité, lubrifier les bouchons de conduit avec le lubrifiant HTL de Crouse-Hinds d'Eaton avant l'installation, et serrer les bouchons avec une clé à au moins cinq (5) filetages complets (57-71 Nm [42-52 lb-pi] pour les bouchons de 1,9 cm [3/4 po]; 79-92 Nm [58-68 lb-pi] pour les bouchons de 2,5 cm [1 po]).
3. Suspendre le luminaire à DEL au crochet à charnière du module du couvercle.
4. Raccorder les câbles d'alimentation aux fils conducteurs du luminaire ou au bloc de jonction conformément aux schémas de câblage et selon les méthodes qui respectent les codes en vigueur. Voir la figure 2. Serrer tous les raccordements électriques.
5. Installer le boîtier du circuit de commande sur le module du couvercle en vérifiant que tous les fils sont sécuritaires à l'intérieur du boîtier. Ajuster la vis d'obturation imperdable à 3,4 Nm (30 lb-po). Vérifier que deux (2) bossages du boîtier du circuit sont en contact avec le module du couvercle.
6. Mettre sous tension.

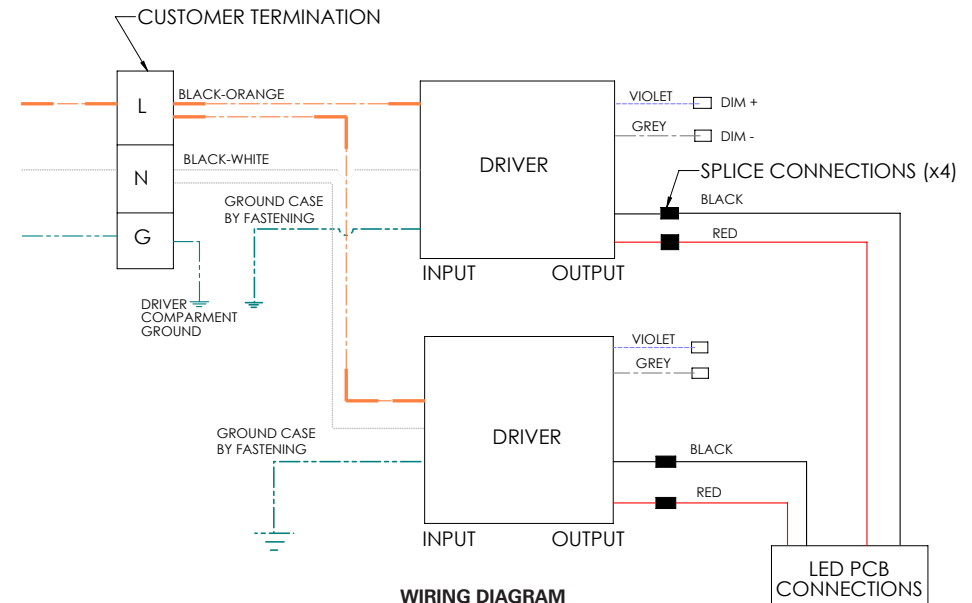
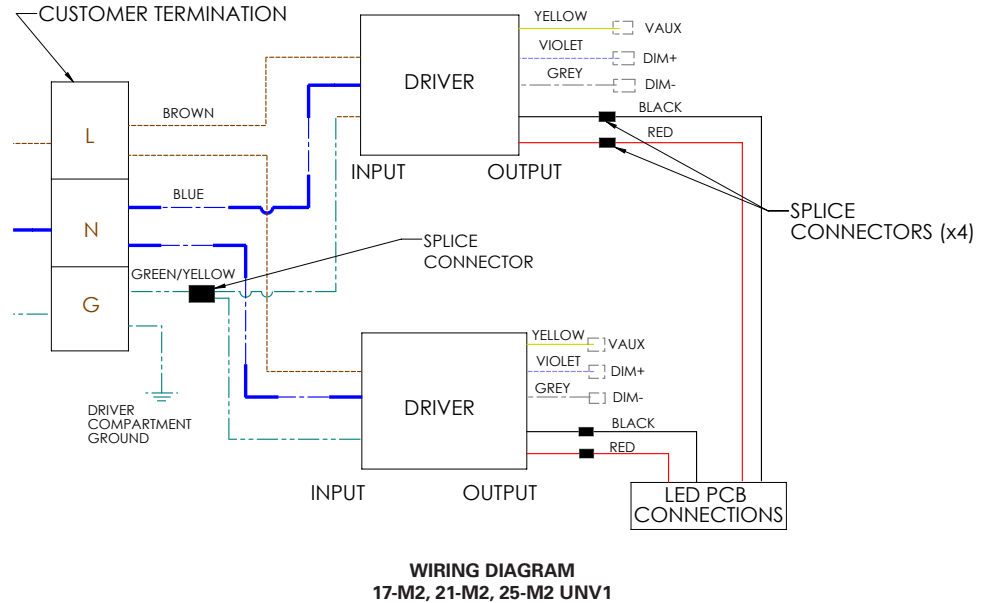

## INSTALLATION DU PROTÈGE-FIL VMVL 17-25-M2

1. Mettez le protège-fil en place en alignant trois pieds de montage avec trois trous taraudés sur la face inférieure du dissipateur thermique et en serrant à la main les trois vis du protège-fil.
2. Serrez les trois vis à 20 in.-lbs.

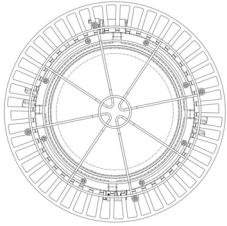

## CÂBLE DE SÉCURITÉ POUR LUMINAIRES À DEL CHAMP (NEC/CCE SEULEMENT)

1. Faire passer le câble par le trou du tendeur ajustable Kwik-Loc, dans le sens indiqué par les flèches (voir la figure 3).
2. Repérer le point d'attache situé entre deux (2) ailettes du boîtier, comme illustré à la figure 4.
3. Faire passer le câble de rétention secondaire par le point d'attache sur le boîtier du luminaire, puis par le deuxième trou du tendeur ajustable Kwik-Loc, toujours dans le sens indiqué par les flèches.
4. Raccorder le câble à une structure permanente ou à un ancrage (fourni par le client).
5. S'assurer que le câble est bien tendu et que le verrou est bien installé.

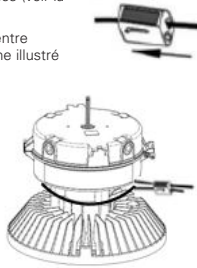

## INSTRUCTIONS DE CLOCKING DEL

**REMARQUE :** L'option de synchronisation n'est pas disponible sur les modèles plus récents.

## EMBALLAGE, MANIPULATION ET STOCKAGE

- Le stockage à l'intérieur est requis
- Les produits sont conçus pour une utilisation en extérieur, mais doivent d'abord être correctement installés pour une protection adéquate contre les entrées
- Les boîtes en carton sont susceptibles de se détériorer avec le temps à l'extérieur, par conséquent, aucune exposition à la pluie, au vent, au sable ou à la neige n'est autorisée pendant le stockage
- Un mauvais stockage dans les éléments extérieurs peut endommager le produit non couvert par la garantie
- Les conditions de stockage à l'intérieur comprennent:
  - Température ambiante de -40 ° C à + 65 ° C
  - Humidité <60%
- Les techniques de transport standard s'appliquent, y compris le fret aérien et terrestre, et par navire, pour les quantités palettisées et les caisses individuelles.

## ENTRETIEN

1. Un programme d'inspection régulière des composants électriques et mécaniques tenant compte de l'environnement et de la fréquence d'utilisation du produit doit être mis en place. Il est toutefois recommandé d'effectuer un entretien au moins une fois l'an. Cooper Crouse-Hinds recommande la mise en place d'un programme d'entretien préventif électrique comme celui décrit dans le bulletin national NFPA 70B de l'Association de protection contre les incendies. « Recommended Practice for Electrical Equipment Maintenance » ([www.nfpa.org](http://www.nfpa.org)).
2. Pour un rendement maximal de l'éclairage, les lentilles doivent être nettoyées régulièrement. Pour nettoyer, essuyez la lentille avec un chiffon propre et humide. Si ce n'est pas suffisant, utilisez un savon doux ou un nettoyant liquide comme le Collinite NCF ou Duco no 7. N'utilisez pas de nettoyeur abrasif, alcalin ou acide. Cela pourrait endommager le produit.
3. Inspecter visuellement pour toute trace de surchauffe comme des fils ou autres composants décolorés, pour des pièces endommagées ou usées ou une mauvaise étanchéité du joint indiquée par la présence de corrosion ou d'eau à l'intérieur. Remplacez toutes les pièces usées, endommagées ou défectueuses, et nettoyez les joints d'étanchéité avant de remettre le luminaire en service.
4. Assurez-vous que tous les raccords électriques sont propres et serrés.
5. Assurez-vous que toutes les pièces sont correctement assemblées.
6. Si la lentille est enlevée de l'appareil, le joint de la lentille doit être remplacé pour conserver les cotes de respiration.

## LUMINAIRES ASSEMBLÉS SUR PLACE

Luminaire Champ® de séries VMVL et PVML

A COMPLETE LUMINAIRE CONSISTS OF A COVER AND A LUMINAIRE BODY AS FOLLOWS:

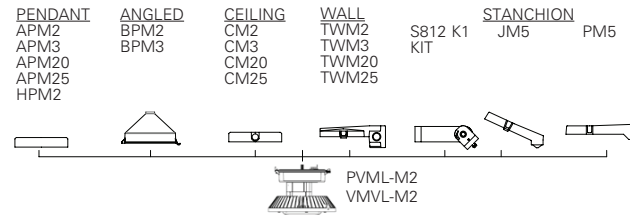

## REMARQUES SUR LE MODULE DE MONTAGE :

- 2 : filetage NPT de 1,9 cm (3/4 po)
- 3 : filetage NPT de 2,5 cm (1 po)
- 4 : filetage de 3,8 cm (1 1/2 po)
- Les montages suspendus, en angle, au plafond et sur poteau comportent une (1) entrée de conduit; les montages au plafond et au mur comportent cinq (5) entrées de conduit

## PIÈCES DE RECHANGE

Les luminaires Champ Crouse-Hinds de la série VMVL et PVML sont conçus pour procurer des années d'éclairage fiable. Toutefois, si vous avez besoin de pièces de rechange, elles sont disponibles auprès de votre distributeur Crouse-Hinds autorisé. Vous pouvez également obtenir de l'aide en communiquant bien avec le représentant Crouse-Hinds de votre localité. Crouse-Hinds Sales Service Department, P.O. Box 4999, Syracuse, New York 13221, Phone (315) 477-7000.

### AVERTISSEMENT

#### Pour éviter toute décharge électrique :

L'alimentation électrique doit être COUPÉE avant et pendant l'installation et l'entretien. Le luminaire doit être alimenté par un réseau de fils comportant un conducteur de mise à la terre de l'appareil.

#### Pour éviter de se brûler les mains :

Attendre que le luminaire ait refroidi avant d'effectuer l'entretien.

## LISTE DE VÉRIFICATION POUR L'INSTALLATION

1. Vérifier qu'une quantité suffisante de lubrifiant HTL est appliquée sur les bouchons de conduit électrique (un manchon de verre d'approximativement 0,3 cm [1/8 po] est recommandé autour du premier filet du bouchon) et que toutes les entrées non utilisées sur le module du couvercle sont fermées avec des bouchons lubrifiés.



2. S'assurer que les bouchons de conduit électrique sont bien vissés d'au moins cinq (5) filets complets dans le conduit du module du couvercle.



3. Serrer les bouchons de conduit à 57-71 Nm (42-52 lb-pi) pour les bouchons de 1,9 cm (3/4 po) et à 79-92 Nm (58-68 lb-pi) pour ceux de 2,5 cm (1 po).



4. S'assurer que les câbles d'alimentation sont connectés aux fils conducteurs du luminaire (ou au bloc de jonction) conformément aux schémas de câblage pour les assemblages avec pilotes UNV1 ou UNV34.

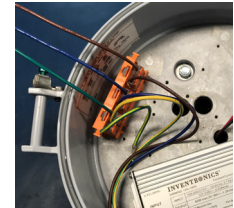

5. S'assurer que tous les raccords électriques sont bien serrés pour les assemblages avec pilotes UNV1 ou UNV34.



6. S'assurer que l'emplacement des fils est sécurisé et adéquat, soit à l'intérieur du boîtier du circuit de commande et non sur le bloc de jonction pour les assemblages avec pilotes UNV1 ou UNV34. Installer le boîtier du circuit sur le module du couvercle.



7. S'assurer que le vis d'obturation imperdable est serré à 3,4 Nm (30 lb-po) et que deux (2) bossages du boîtier du circuit sont en contact avec le module du couvercle.



Toutes les déclarations et les informations techniques contenues dans le présent document sont basées sur des renseignements et des tests que nous croyons fiables. Leur exactitude ou leur exhaustivité ne sont pas garanties. Conformément aux conditions de vente de la Division Crouse-Hinds d'Eaton, et étant donné que les conditions d'utilisation sont hors de notre contrôle, l'acheteur doit déterminer si le produit convient à l'utilisation prévue et assume tous les risques et toutes les responsabilités associées.