

# Champ® LED Floodlight FMV Series LED Fixtures

## Installation & Maintenance Information

**IF 1622**

**SAVE THESE INSTRUCTIONS FOR FUTURE REFERENCE**

### APPLICATION

Champ® LED Floodlights are suitable for use in the following hazardous (classified) locations as defined by the National Electrical Code (NEC®):

- FMV:**  
**NEC/CEC:**
- Class I, Division 2, Groups A, B, C, D
  - Class II, Groups E, F, G
  - Wet location, NEMA 4X

- UL Standards:**
- UL 844 Hazardous (classified)
  - UL1598 Luminaires, UL1598A Marine

- CSA Standard:**
- CSA C22.2 No. 137

- NFMV:**  
**IECEX:**
- CE II 3D G IP66
  - Ex nA IIC T3 Gc -30°C < Tamb < 55°C
  - Ex nA IIC T3 Gc -30°C < Tamb < 40°C
  - Ex tc IIIC T68 °C Dc IP66 -30°C < Tamb < 40°C
  - IECEX UL 11.0046
  - Ex nA IIC 30°C < Tamb < 55°C Gc IP66
  - CEPEL Ex-1956/10

NFMV complies with IEC60598-1 and IEC60598-2 (issued 1996).

Refer to the floodlight nameplate for specific classification information, maximum ambient temperature suitability, and corresponding operating temperature (T-Number).

Champ® LED Floodlights construction is designed for use indoors and outdoors in marine and wet locations, where moisture, dirt, corrosion, vibration and rough usage may be present.

Champ® LED Floodlights are supplied for use with a choice of voltages:

- 100VAC - 277VAC, 50/60Hz, 108-150VDC
- 347VAC 60Hz (FMV only)
- 480VAC 60Hz (FMV only)

• NEMA 4X

• UL IP66

Champ® LED Floodlight for IEC:

- 100 VAC - 277VAC, 50/60 Hz, 2.16A Max.

Champ® LED Floodlights are compliant with the regulation on the assessment of product compliance for explosive atmospheres according to INMETRO Directive No. 179/2010 and compliant with IEC Standards 60079-0:2007 and 60079:2010.

### ⚠ WARNING

To avoid the risk of fire, explosion, or electric shock, this product should be installed, inspected, and maintained by a qualified electrician only, in accordance with all applicable electrical codes.

### ⚠ WARNING

**To avoid electric shock:**

Be certain electrical power is OFF before and during installation and maintenance.

Floodlight must be supplied by a wiring system suitable for Class I, Division 2 per NEC with an equipment grounding conductor.

**To avoid burning hands:**

Make sure lens and lamp are cool when performing maintenance.

### ⚠ WARNING

**To avoid explosion:**

Make sure the supply voltage is the same as the floodlight voltage.

Do not install where the marked operating temperatures exceed the ignition temperature of the hazardous atmosphere.

Do not operate in ambient temperatures above those indicated on the floodlight nameplate.

Use only replacement parts from Cooper Crouse-Hinds.

Use proper supply wiring as specified on the floodlight nameplate.

All gasket seals must be clean.

Before opening, electrical power to the floodlight must be turned off. Keep tightly closed when in operation.

### INSTALLATION

#### Mounting

##### Yoke Mount - Wall Mount Using Floodlight Yoke Only

- Using floodlight yoke as a template, mark and drill desired location on mounting surface.
- Secure floodlight yoke to surface using ½" bolts or lag screws (not provided).

#### WIRING

##### Wiring the Floodlight

- Open back cover by loosening the eight (8) 1/4-20 x .625" stainless steel cover screws. All components in the fixture are prewired so only line in, neutral, and ground need to be connected in the fixture to the lead wires (or terminals) per the wiring diagrams using methods that comply with all applicable codes. Terminate the equipment grounding conductor (green) first, the common (white) next, and finally, the line voltage (black) last. For DC voltage applications, connect the positive (+) lead to the white wire and the negative (-) lead to the black wire. Tighten all electrical connections.

- Openings 1 or 2 shall be closed with devices rated a minimum of IP66.
- Standard openings are 3/4 NPT.
- Optional openings are M20 (20mm) and/or M25 (25mm).

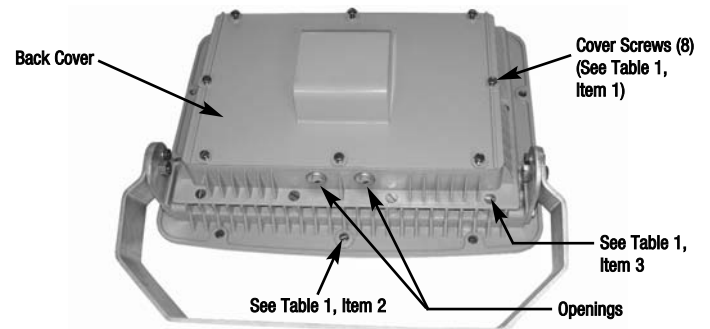

Figure 1

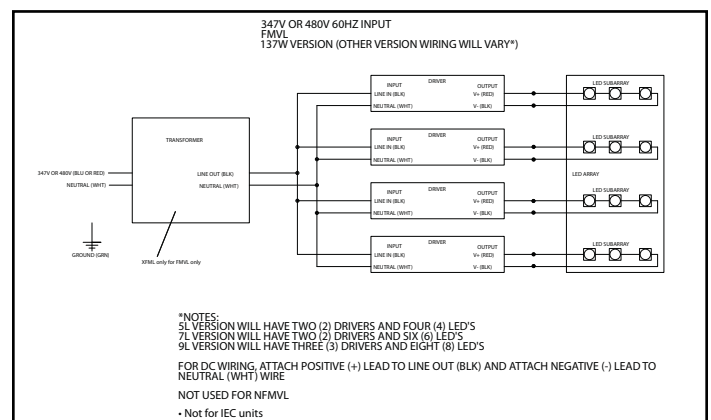
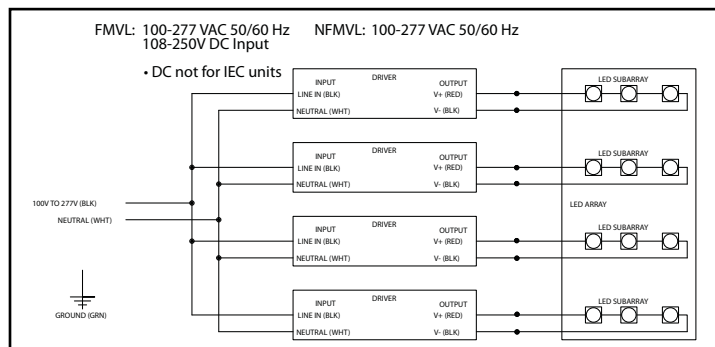

Figure 2 - Wiring Diagram

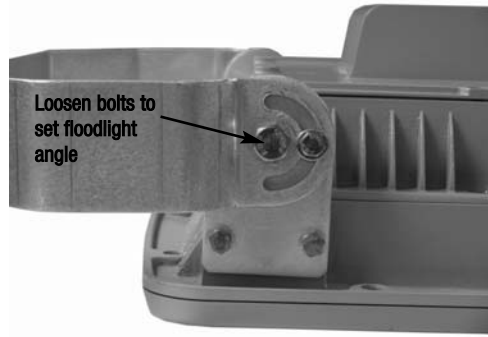

Figure 3

2. Re-install the back cover and tighten all eight (8) cover mounting screws 6.6 ft.-lbs., 9.04 N•m.
3. Replace any damaged or missing cover screws. Use only stainless steel 1/4-20 x .625" cover screws.
4. To make final vertical adjustment, loosen the pivot bolts on the floodlight yoke to position floodlight at the desired angle (limited to 60 degrees forward and 45 degrees back).

**WARNING**

To avoid ignition of the hazardous atmospheres or overheating of the floodlight:

Do not position the floodlight beyond the aiming range limits.

5. Rotate the floodlight housing to the desired position.
6. Tighten the two (2) pivot bolts to 45 ft.-lbs., 61 N•m.
7. Turn power on.

**DIMENSIONS**

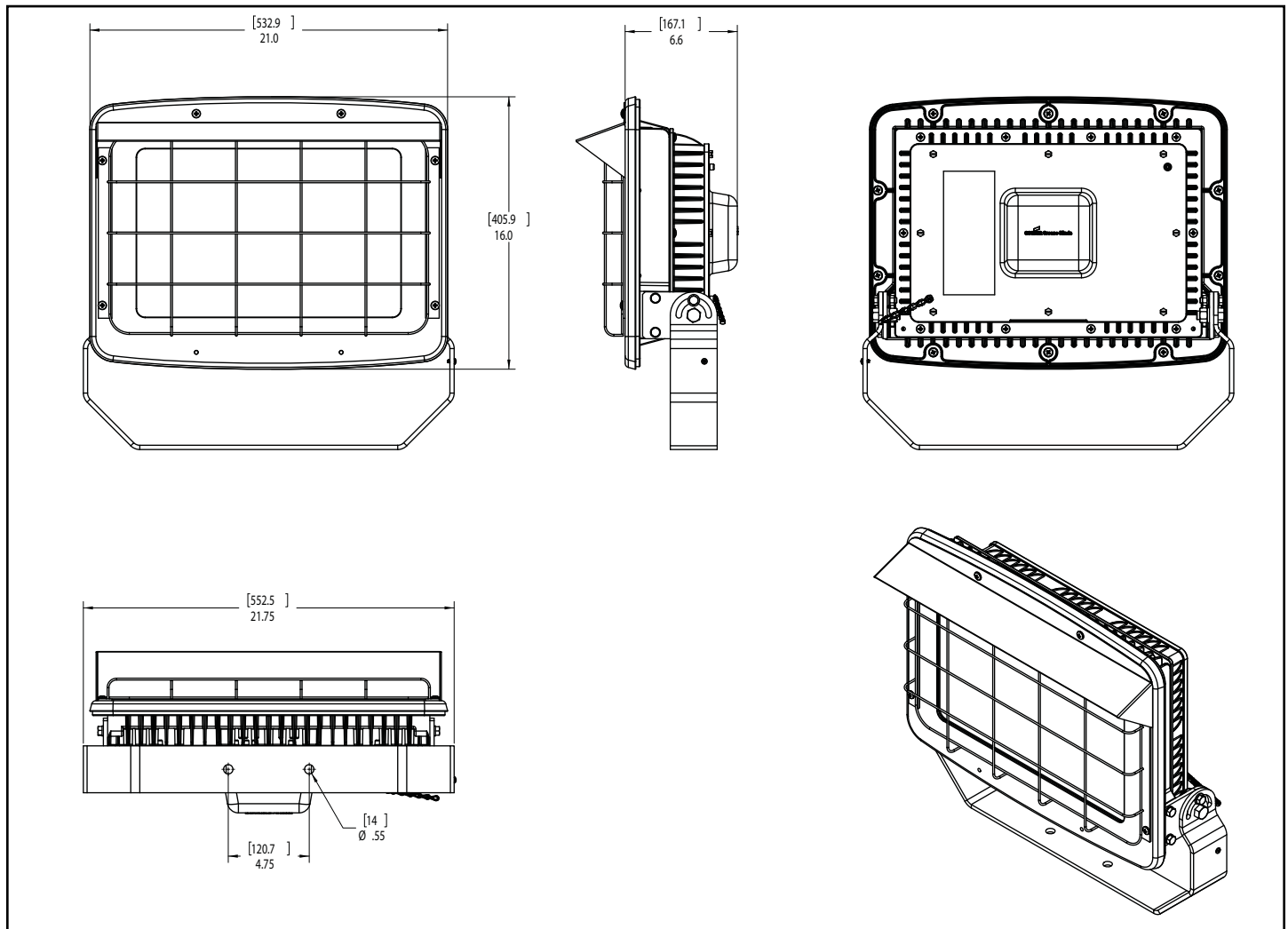

**MAINTENANCE**

- Perform visual, electrical, and mechanical inspections on a regular basis. The environment and frequency of use should determine this. However, it is recommended that checks be made at least once a year. We recommend an Electrical Preventive Maintenance Program as described in the National Fire Protection Association Bulletin NFPA 70B: Recommended Practice for Electrical Equipment Maintenance ([www.nfpa.org](http://www.nfpa.org)).
- The lens should be cleaned periodically to ensure continued lighting performance. To clean, wipe the lens with a clean damp cloth. If this is not sufficient, use a mild soap or a liquid cleaner such as Collinite NCF or Duco #7. Do not use an abrasive, strong alkaline, or acid cleaner. Damage may result.
- Visually check for undue heating evidenced by discoloration of wires or other components, damaged parts, or leakage evidenced by water or corrosion in the interior. Replace all worn, damaged, or malfunctioning components and clean gasket seals before putting the luminaire back into service.
- Electrically check to make sure that all connections are clean and tight.
- Mechanically check that all parts are properly assembled.

**REPLACEMENT PARTS**

Cooper Crouse-Hinds Champ® LED Floodlights are designed to provide years of reliable lighting performance. However, should the need for replacement parts arise, they are available through your authorized Cooper Crouse-Hinds distributor. Assistance may also be obtained through your local Cooper Crouse-Hinds representative or the Cooper Crouse-Hinds Sales Service Department, P.O. Box 4999, Syracuse, New York 13221, Phone 866-764-5454.

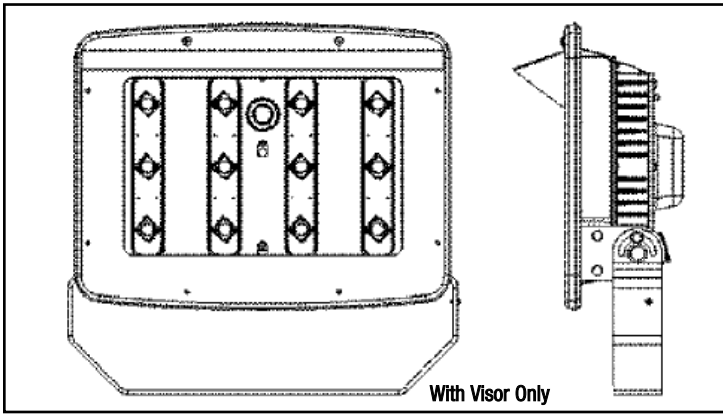
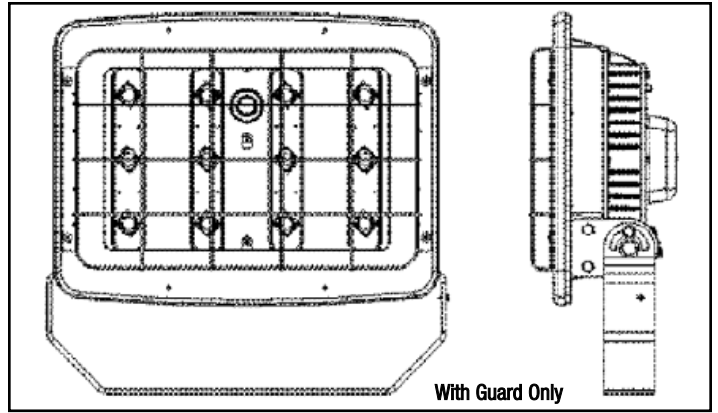
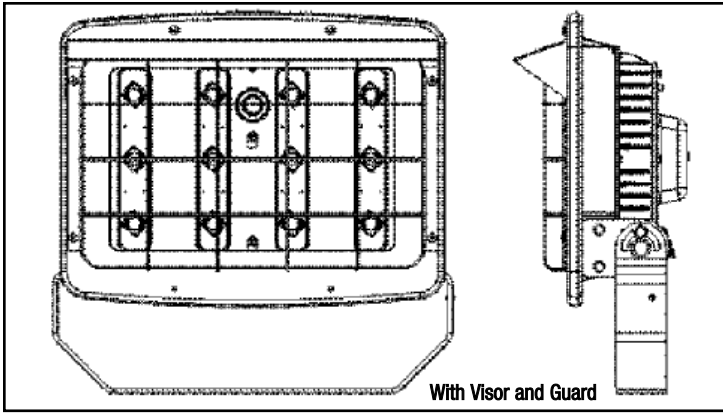

**GUARD INSTALLATION INSTRUCTIONS**

1. Remove power from floodlight.
2. Place floodlight face up.
3. Carefully align guard with four (4) screw holes on each side of the fixture shown in the image above.
4. Install screws provided with guard taking care to not scratch the finish of the floodlight. Torque to 6.6 ft.-lbs., 9.04 N•m.
5. Install floodlight per above instructions.

**NOTE:** Guard can be installed before or after floodlight has been in operation.

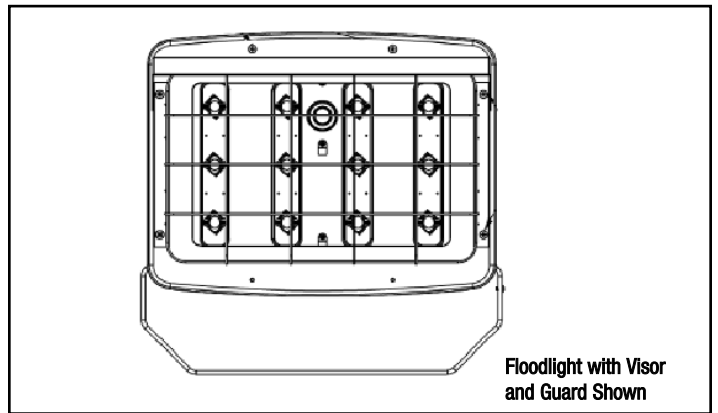

**NOTE:** Visor and guard can both be used on a floodlight at the same time. Visor and guard are always installed in the field and are not factory installed, therefore, field installation is acceptable and will not affect the fixture's ratings.

**VISOR INSTALLATION INSTRUCTIONS**

1. Remove power from floodlight.
2. Place floodlight face up.
3. Carefully align visor with two (2) screw holes at the top of the fixture shown in the image above.
4. Install screws provided with visor, taking care to not scratch the finish of the floodlight. Torque to 6.6 ft.-lbs., 9.04 N•m.
5. Install floodlight per above instructions.

**NOTE:** Visor can be installed before or after floodlight has been in operation.

Conditions of safe use: the following fasteners are used to secure enclosure for protection method "tc."

1. 1/4 - 20 x .625" - Back cover to driver housing - hex slotted screw.
2. 1/4 - 20 x .438" - LED housing to Bezel cross recess screw.
3. 1/4 - 20 x .750" - Driver housing to LED housing cross recess screw.
Items 2 & 3 are not intended to be opened.

**Table 1**

The above fasteners shall only be replaced with identical ones.

All statements, technical information and recommendations contained herein are based on information and tests we believe to be reliable. The accuracy or completeness thereof are not guaranteed. In accordance with Crouse-Hinds "Terms and Conditions of Sale," and since conditions of use are outside our control, the purchaser should determine the suitability of the product for his intended use and assumes all risk and liability whatsoever in connection therewith.

# Reflector LED Champ® Aplicques LED de la serie FMV

## Información de instalación y mantenimiento

**IF 1622**

**GUARDE ESTAS INSTRUCCIONES PARA REFERENCIA FUTURA**

### APLICACIÓN

Los reflectores LED Champ® son adecuados para uso en las siguientes ubicaciones peligrosas (clasificadas) según la definición del National Electrical Code (NEC®):

#### FMV:

#### NEC/CEC:

- Clase I, División 2, Grupos A, B, C, D
- Clase II, Grupos E, F, G
- Lugares húmedos, NEMA 4X

#### Normas UL:

- UL 844 Peligrosas (clasificadas)
- UL1598 Luminarias, UL1598A Marinas

#### Norma CSA:

- CSA C22.2 N° 137

#### NFMV:

#### IECEX:

- CE II 3D G IP66
- Ex nA IIC T3 Gc -30°C < Tamb < 55°C
- Ex nA IIC T3 Gc -30°C < Tamb < 40°C
- Ex tc IIIC T68 °C Dc IP66 -30°C < Tamb < 40°C
- IECEX UL 11.0046
- Ex nA IIC 30°C < Tamb < 55°C Gc IP66
- CEPEL Ex-1956/10

NFMV cumple con IEC60598-1 y IEC60598-2 (publicada en 1996).

Consulte la placa del reflector para datos específicos de la clasificación, máxima temperatura ambiente adecuada y temperatura de funcionamiento correspondiente (T-Number).

Los reflectores LED Champ® están diseñados y fabricados para uso interno y externo en lugares marinos y húmedos donde la humedad, suciedad, corrosión, vibración y el uso brusco son factibles.

Los reflectores LED Champ® están disponibles para usar con diferentes voltajes:

- 100 VCA - 277 VCA, 50/60 Hz, 108-150 VCC
- 347 VCA 60 Hz (FMV solamente)
- 480 VCA 60 Hz (FMV solamente)

• NEMA 4X

• UL IP66

Reflector LED Champ® para IEC:

- 100 VCA - 277 VCA, 50/60 Hz, 2,16 A máx.

] LED modelo CHAMP cuentan con la certificación de la reglamentación sobre la evaluación del cumplimiento de los productos para atmósferas explosivas que se adjunta a la Directiva 179/2010 de INMETRO, y cumplen con las normas IEC 60079-0:2007 y 60079:2010.

### ⚠️ ADVERTENCIA

Para evitar el riesgo de incendio, explosión o choque eléctrico, este producto debe ser instalado, inspeccionado y mantenido únicamente por un electricista calificado, de acuerdo con todos los códigos de electricidad de aplicación.

### ⚠️ ADVERTENCIA

#### Para evitar choques eléctricos:

Asegúrese de que la energía eléctrica esté DESCONECTADA antes y durante la instalación y el mantenimiento.

El reflector debe tener un sistema de cables adecuado para Clase I, División 2 según el NEC provisto de un conductor para puesta a tierra de equipamiento.

#### Para evitar quemaduras en las manos:

Verifique que el lente y la lámpara están fríos al realizar el mantenimiento.

### ⚠️ ADVERTENCIA

#### Para evitar explosiones:

Compruebe que la tensión de alimentación es igual al voltaje del reflector.

No instale si las temperaturas de funcionamiento marcadas exceden la temperatura de ignición de la atmósfera peligrosa.

No haga funcionar en temperaturas ambiente superiores a las indicadas en la placa del reflector.

Use exclusivamente repuestos de Cooper Crouse-Hinds.

Utilice el cableado de alimentación correcto según se especifica en la placa del reflector.

Todas las juntas deben estar limpias.

Antes de abrir, se debe desconectar la energía eléctrica al reflector. Mantenga bien cerrado cuando está en operación.

## INSTALACIÓN

### Montaje

**Montaje con barra de fijación: montaje en pared utilizando la barra de fijación del reflector únicamente**

1. Utilizando la barra de fijación como una plantilla, marque y perfore el lugar deseado en la superficie de montaje.
2. Fije la barra de fijación a la superficie con tornillos de cabeza cuadrada o pernos de 1/2" (no incluidos).

### CABLEADO

#### Cableado del reflector

1. Abra la tapa posterior aflojando los ocho (8) tornillos de la tapa de acero inoxidable de 1/4-20 x 0,625". Todos los componentes del aplicque están precableados de modo que solamente es necesario conectar los cables de entrada, neutro y de tierra a los cables (o terminales) según los diagramas de cableado, usando métodos que cumplan con todos los códigos de aplicación. Termine primero el conductor de puesta a tierra (verde), después el común (blanco), y por último el de voltaje de línea (negro). Para aplicaciones de voltaje CC, conecte el cable positivo (+) al cable blanco, y el negativo (-) al cable negro. Ajuste todas las conexiones eléctricas.

- Las aberturas 1 u 2 se deben cerrar con dispositivos con una clasificación mínima de IP66.
- Las aberturas estándar son de 3/4 NPT.
- Las aberturas opcionales son M20 (20 mm) y/o M25 (25 mm).



Figura 2 - Diagrama de cableado



**Figura 3**

2. Vuelva a colocar la tapa posterior y ajuste los ocho (8) tornillos de montaje de la tapa 6,6 libras-pie, 9,04 N•m.
3. Reemplace los tornillos de la tapa dañados o faltantes. Use exclusivamente tornillos de acero inoxidable 1/4-20 x 0,625".
4. Para hacer el ajuste vertical final, afloje los pernos pivote en la barra de fijación del reflector para posicionar el reflector al ángulo deseado (límite de 60 grados hacia delante y 45 grados hacia atrás).

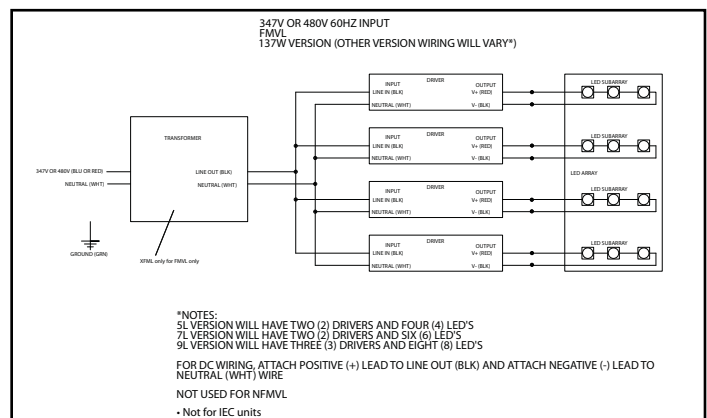
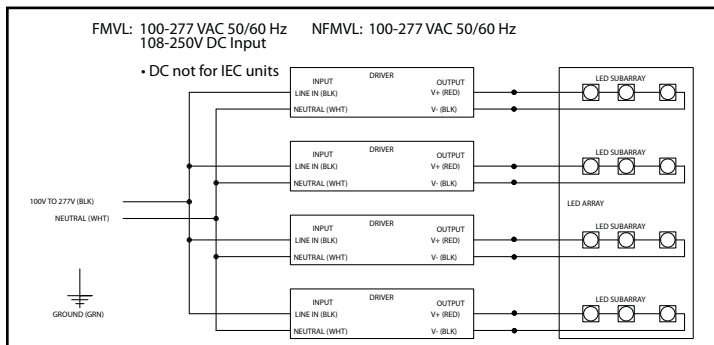
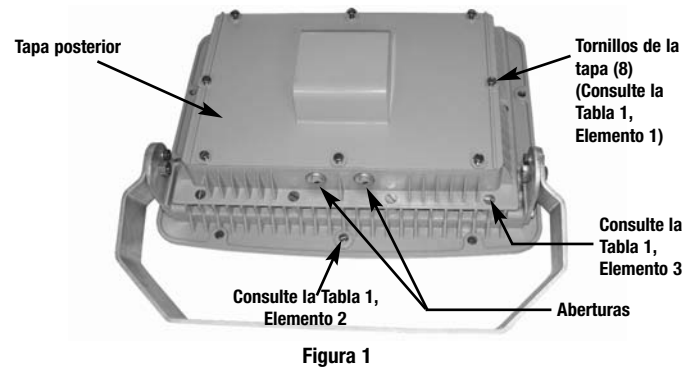
**⚠ ADVERTENCIA**

**Para evitar la combustión de las atmósferas peligrosas o el sobrecalentamiento del reflector:**

No posicione el reflector más allá de los límites de alcance.

5. Gire el alojamiento del reflector hasta la posición deseada.
6. Ajuste los dos (2) pernos de pivote a 45 libras-pie, 61 N•m.
7. Encienda la alimentación.

**MANTENIMIENTO**

- Realice inspecciones visuales, eléctricas y mecánicas con regularidad. El entorno y la frecuencia de uso deben determinarlas. No obstante, se recomienda hacerlas al menos una vez al año. Recomendamos un Programa de Mantenimiento Eléctrico Preventivo como el que se describe en el Boletín NFPA 70B de la Asociación Nacional de Protección contra Incendios: Prácticas Recomendadas para el Mantenimiento de Equipos Eléctricos ([www.nfpa.org](http://www.nfpa.org)).
- El lente debe limpiarse periódicamente para garantizar el rendimiento continuo de la iluminación. Para limpiar, repase el lente con un paño húmedo limpio. Si no es suficiente, use un jabón suave o limpiador líquido como Collinite NCF o Duco N°7. No utilice abrasivos, ni limpiadores ácidos o alcalinos fuertes. Pueden dañar el producto.
- Verifique visualmente que no exista sobrecalentamiento, evidenciado por la decoloración de cables u otros componentes, piezas dañadas o pérdidas, evidenciadas por agua o corrosión en el interior. Reemplace cualquier componente gastado, dañado o que funcione mal y limpie las juntas antes de volver a poner en servicio la luminaria.
- Realice una verificación eléctrica para asegurarse de que todas las conexiones estén limpias y bien ajustadas.
- Realice una verificación mecánica para asegurarse de que todas las piezas estén bien ensambladas.

**REPUESTOS**

Los reflectores LED Champ® de Cooper Crouse-Hinds están diseñados para brindar años de iluminación de rendimiento confiable. No obstante, si hubiera necesidad de cambiar alguna pieza, la podrá encontrar a través de su distribuidor Cooper Crouse-Hinds autorizado. También puede obtener ayuda a través de su representante local de Cooper Crouse-Hinds o el Cooper Crouse-Hinds Sales Service Department, P.O. Box 4999, Syracuse, New York 13221, teléfono 866-764-5454.

**DIMENSIONES**

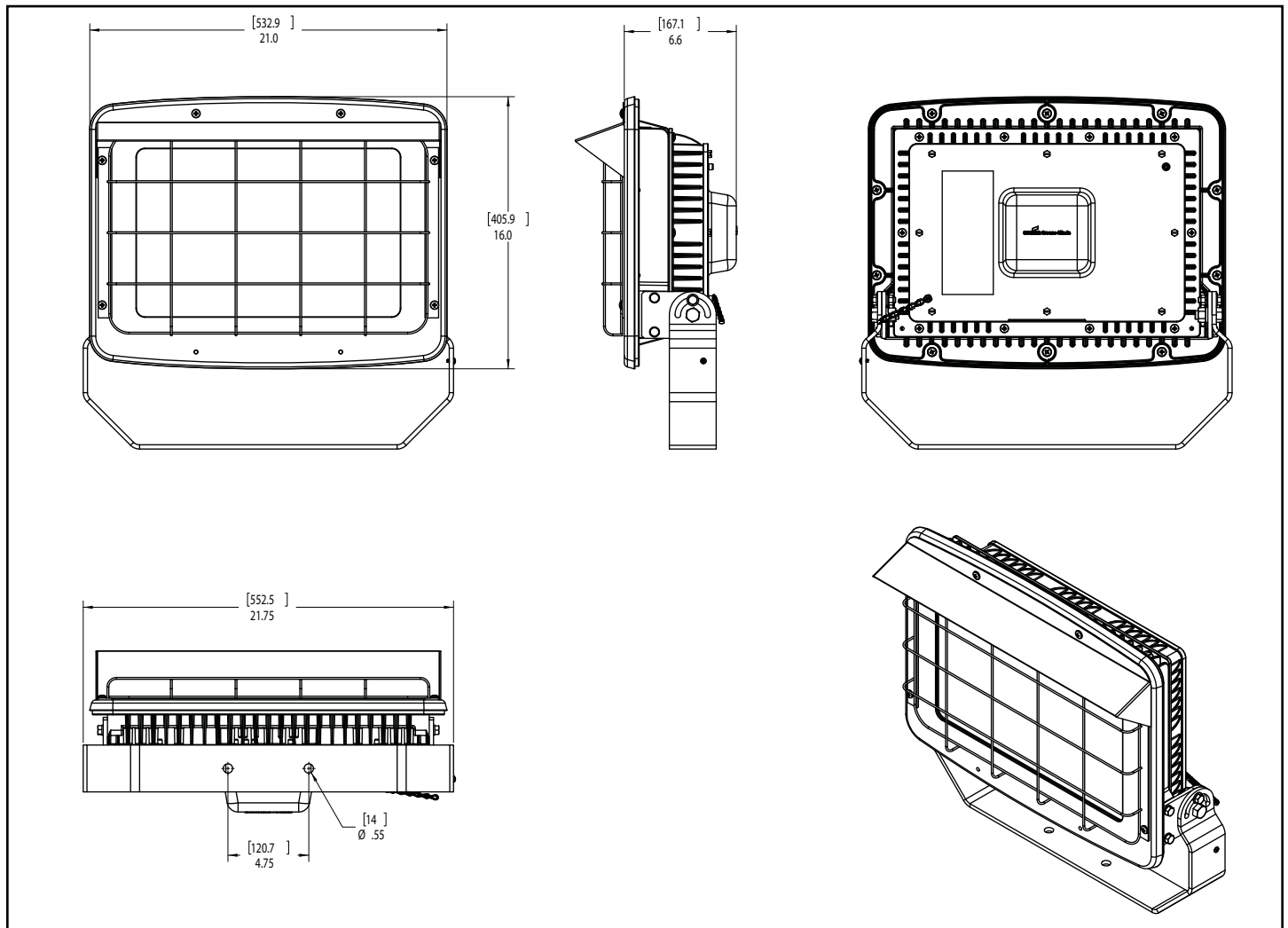

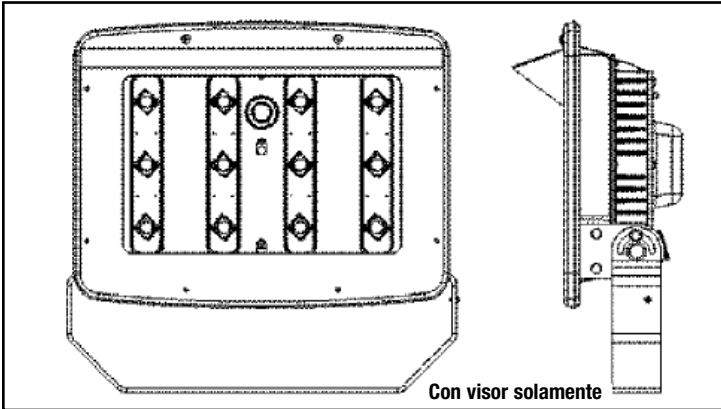
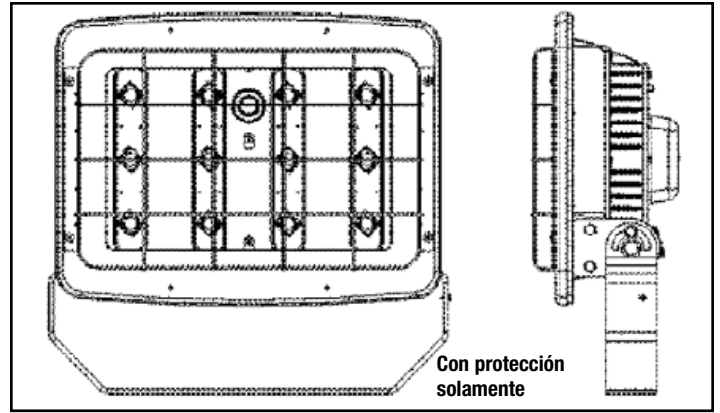
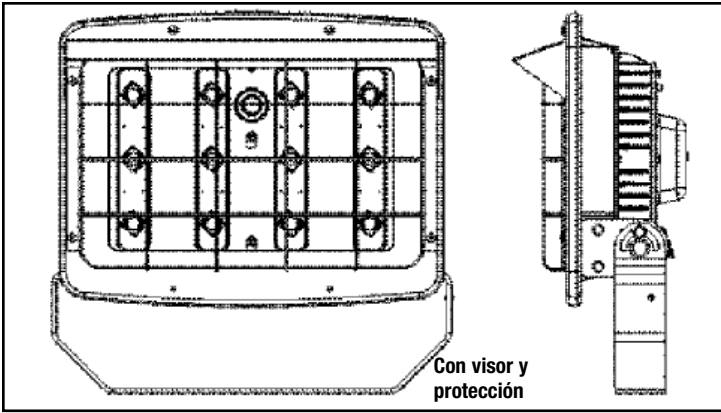

### INSTRUCCIONES DE INSTALACIÓN DE LA PROTECCIÓN

1. Quite la alimentación del reflector.
2. Coloque el reflector mirando hacia arriba.
3. Alinee la protección cuidadosamente con cuatro (4) orificios para tornillo a cada lado del aplique que se muestra en la imagen de arriba.
4. Coloque los tornillos suministrados con la protección, con cuidado de no rayar el acabado del reflector. Ajuste a 6,6 libras-pie, 9,04 N•m.
5. Instale el reflector según las instrucciones de arriba.

**NOTA:** La protección se puede instalar antes o después de que el reflector haya estado en funcionamiento.

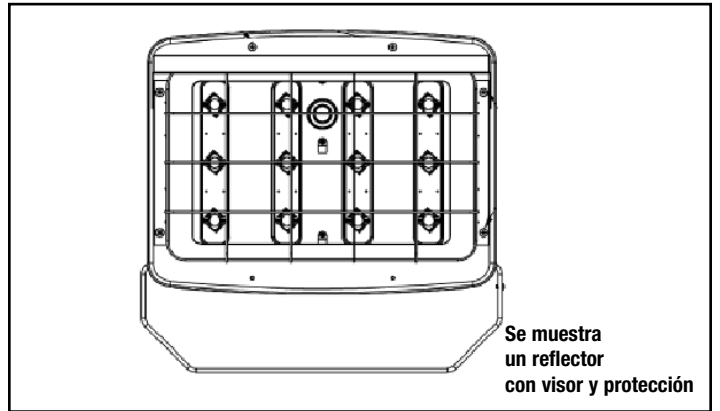

**NOTA:** Es posible usar un visor y una protección en un reflector al mismo tiempo. El visor y la protección siempre se instalan en el campo, y no en la fábrica. Por lo tanto, la instalación en el campo es aceptable y no afectará las clasificaciones del aplique.

### INSTRUCCIONES DE INSTALACIÓN DEL VISOR

1. Quite la alimentación del reflector.
2. Coloque el reflector mirando hacia arriba.
3. Alinee el visor cuidadosamente con dos (2) orificios para tornillo arriba del aplique que se muestra en la imagen de arriba.
4. Coloque los tornillos suministrados con el visor, con cuidado de no rayar el acabado del reflector. Ajuste a 6,6 libras-pie, 9,04 N•m.
5. Instale el reflector según las instrucciones de arriba.

**NOTA:** El visor se puede instalar antes o después de que el reflector haya estado en funcionamiento.

Condiciones de uso seguro: los siguientes sujetadores se utilizan para asegurar el gabinete para el método de protección "tc".

1. 1/4 - 20 x 0,625" - Tornillo de cabeza ranurada hexagonal de la tapa posterior al alojamiento del accionador.
2. 1/4 - 20 x 0,438" - Tornillo de cabeza en cruz del alojamiento de LED al bisel.
3. 1/4 - 20 x 0,750" - Tornillo de cabeza en cruz del alojamiento del accionador al alojamiento de LED.
Los elementos de 2 y 3 no se deben abrir.

**Tabla 1**

Los sujetadores de arriba se deben reemplazar exclusivamente con otros idénticos.

Todas las afirmaciones, recomendaciones y datos técnicos incluidos en este manual se basan en información y pruebas que consideramos confiables. No se garantiza que sean exactos ni completos. De acuerdo con las "Condiciones de venta" de Crouse-Hinds, y debido a que las condiciones de uso están más allá de nuestro control, el comprador debe determinar si el producto es adecuado para su uso previsto y asume la totalidad del riesgo y la responsabilidad relacionados.

# Projecteur à DEL Champ® Luminaire à DEL Série FMV

## Renseignements d'installation & d'entretien

**IF 1622**

**CONSERVEZ LES PRÉSENTES DIRECTIVES POUR RÉFÉRENCE ULTÉRIEURE**

### APPLICATION

Les projecteurs à DEL Champ® conviennent pour les emplacements dangereux (classifiés) suivants tels que définis par le National Electrical Code (NEC®):

- FMV :**  
**NEC/CEC :**
- Classe I, Division 2, Groupes A, B, C, D
  - Classe II, Groupes E, F, G
  - Emplacements humides, NEMA 4X

- Normes UL :**
- UL 844 dangereux (classifiés)
  - UL1598 Luminaire, UL1598A Marine

- Norme CSA :**
- CSA C22.2 N<sub>0</sub> 137

- NFMV :**  
**IECEX :**
- CE II 3D G IP66
  - Ex nA IIC T3 Gc -30 °C < T. amb. < 40 °C
  - Ex tc IIIC T68 °C Dc IP66 -30 °C < T. amb. < 40 °C
  - IECEx UL 11.0046
  - Ex nA IIC 30°C < Tamb < 55°C Gc IP66
  - CEPEL Ex-1956/10

NFMV est conforme avec CEI 60598-1 et CEI 60598-2 (émise en1996).

Reportez-vous à la plaque signalétique du projecteur pour des renseignements spécifiques de classification, l'aptitude à la température ambiante maximale et la température de fonctionnement correspondante (T-Number).

Les projecteurs à DEL Champ® pour une utilisation en intérieur et extérieur dans des emplacements marins et humides où l'humidité, la saleté, la corrosion, les vibrations et un usage intensif peuvent être présents

- Les projecteurs à DEL Champ® sont livrés avec un choix de tensions :
- 100 V CA - 277 V CA, 50/60 Hz, 108-150 V CC
  - 347 V CA 60 Hz (FMV uniquement)
  - 480 V CA 60 Hz (FMV uniquement)

• NEMA 4X

• UL IP66

Projecteur à DEL Champ® pour la norme CEI :

- 100 V CA - 277 V CA, 50/60 Hz, 2,16 A max

Les modèles à DEL CHAMP sont certifiés conformes à la réglementation sur l'évaluation de la conformité des produits pour atmosphères explosibles relatives à la directive INMETRO No 179/2010 et conformes aux normes CEI 60079-0 : 2007 et 60079 : 2010.

### ⚠ AVERTISSEMENT

Pour prévenir le risque d'incendie, d'explosion ou de décharge électrique, ce produit ne devrait être installé, inspecté et entretenu que par un électricien professionnel en respectant tous les codes électriques en vigueur.

### ⚠ AVERTISSEMENT

Pour éviter une décharge électrique :

Assurez-vous que le courant est coupé avant et pendant l'installation et l'entretien.

Le projecteur doit être alimenté par un système de câblage convenant à la Classe I, Division 2 selon le NEC avec un conducteur de mise à la terre.

Pour éviter des brûlures aux mains :

Assurez-vous que la lentille et la lampe sont froides lors de l'entretien.

### ⚠ AVERTISSEMENT

Pour prévenir les explosions :

Assurez-vous que la tension d'alimentation est la même que celle du projecteur.

Ne pas l'installer là où les températures de fonctionnement marquées dépassent la température d'inflammation de l'atmosphère dangereuse.

Ne pas faire fonctionner à des températures ambiantes supérieures à celles indiquées sur la plaque signalétique du projecteur.

Utilisez seulement des pièces de rechange de Cooper Crouse-Hinds.

Utilisez le câblage d'alimentation, comme il est précisé sur la plaque signalétique du projecteur

Tous les joints d'étanchéité doivent être propres.

Avant d'ouvrir le projecteur, celui-ci doit être hors tension. Tenez-le hermétiquement fermé lorsqu'il fonctionne.

### INSTALLATION

#### Montage

Montage sur étrier - Montage mural seulement à l'aide de l'étrier du projecteur

- 1 En vous servant de l'étrier du projecteur comme gabarit, marquez et percez l'emplacement désiré sur la surface de montage.
- 2 Fixez l'étrier à la surface à l'aide de boulons ou de tire-fonds de ½ po (non fournis).

### CÂBLAGE

Câblage du projecteur

- 1 Ouvrez le capot arrière en desserrant les huit (8) vis en acier inoxydable de 1/4-20 x 0,625 po. Tous les composants de l'appareil sont précâblés; seuls les fils actif, neutre et mis à la terre ont besoin d'être connectés dans le luminaire aux fils conducteurs (ou aux bornes) selon les schémas de câblage en utilisant des méthodes conformes à tous les codes en vigueur. Connectez d'abord le conducteur de terre (vert), ensuite le fil commun (blanc), et enfin le fil actif (noir). Pour les applications en tension CC, connectez le positif (+) au fil blanc et le négatif (-) au fil noir. Serrez toutes les connexions électriques.
  - Les ouvertures 1 ou 2 doivent être fermées avec des dispositifs indiqués pour un minimum de IP66.
  - Les ouvertures standard sont 3/4 NPT.
  - Les ouvertures en option sont M20 (20 mm) ou M25 (25 mm).

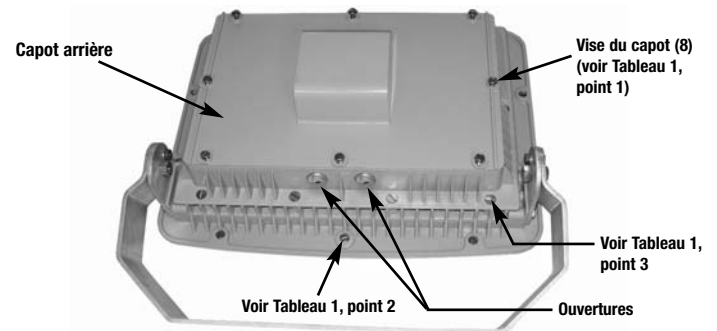

Figure 1

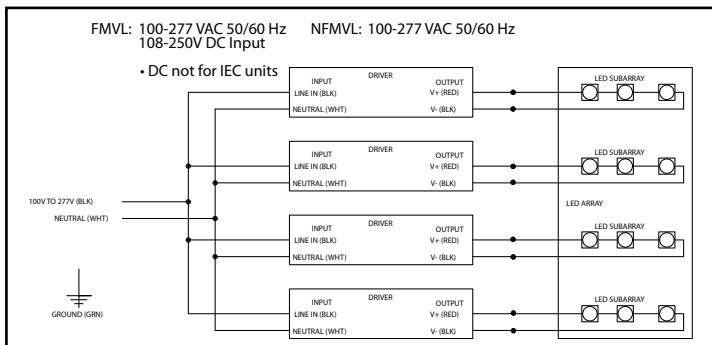
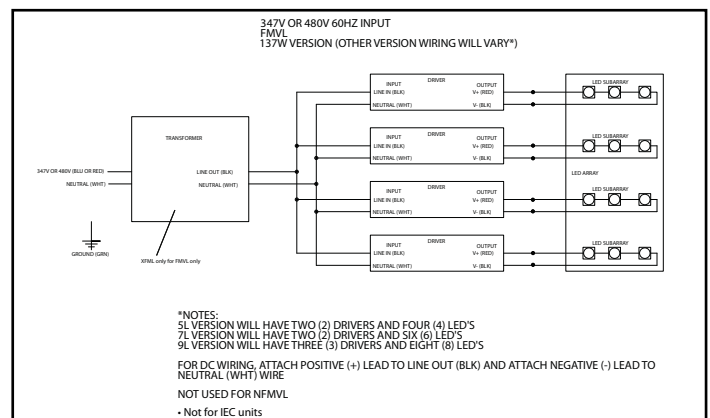

Figure 2 - schéma du câblage



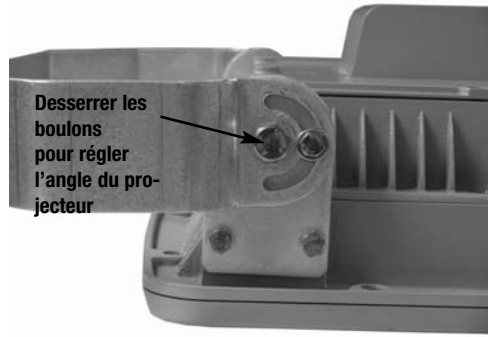

Figure 3

2. Reposez le capot arrière et serrez les huit (8) vis de montage à 6,6 lb-pi, 9.04 N•m.
3. Remplacez les vis du capot endommagées ou manquantes. Utilisez uniquement des vis en acier inoxydable 1/4-20 x 0,625 po.
4. Pour effectuer l'ajustement vertical final, desserrez les boulons de l'étrier pour placer le projecteur à l'angle désiré (limité à 60 degrés vers l'avant et 45 degrés vers l'arrière).

**⚠ AVERTISSEMENT**

**Pour éviter l'inflammation des atmosphères dangereuses ou une surchauffe du projecteur :**

Ne pas placer le projecteur au-delà des limites de l'angle d'éclairage.

5. Faites tourner le boîtier du projecteur dans la position souhaitée.
6. Serrez les deux (2) boulons de pivot à 45 pi-lb, 61 N•m.
7. Allumez-le.

**DIMENSIONS**

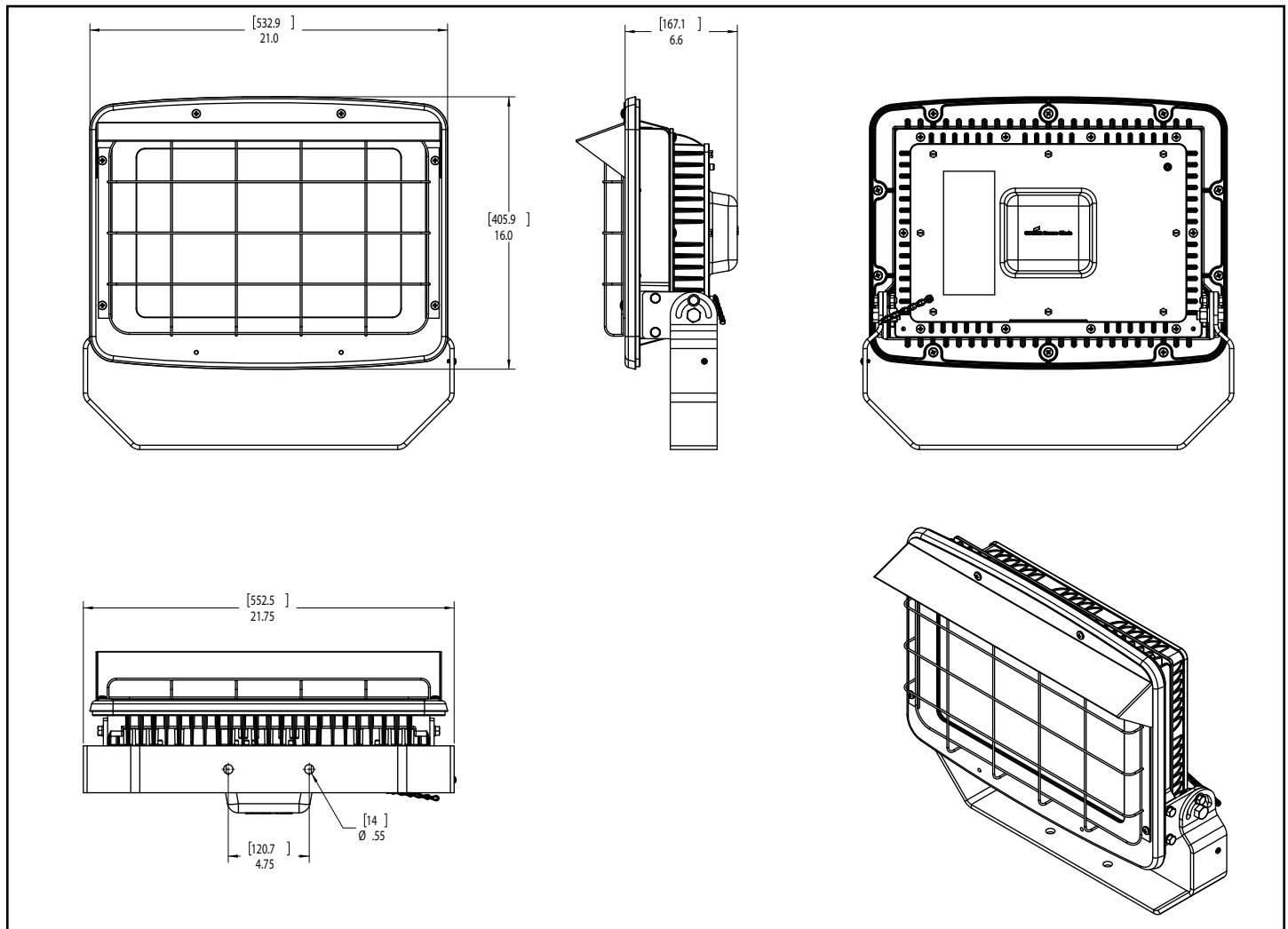

**ENTRETIEN**

- Effectuez périodiquement des inspections visuelles, électriques et mécaniques. L'environnement et la fréquence d'utilisation devraient le déterminer. Cependant, il est recommandé que des vérifications soient faites au moins une fois par an. Nous recommandons un programme d'entretien électrique préventif comme décrit dans le National Fire Protection Association Bulletin NFPA 70B : Méthode recommandée pour l'entretien d'équipement électrique ([www.nfpa.org](http://www.nfpa.org)).
- Il faut nettoyer la lentille régulièrement pour assurer une performance d'éclairage continue. Pour la nettoyer, essuyez la lentille avec un chiffon propre et humide. Si cela ne suffit pas, utilisez un savon doux ou un nettoyant liquide comme Collinite NCF ou Duco n° 7. Ne pas utiliser de nettoyant abrasif, fortement alcalin ou acide. Des dommages pourraient s'ensuivre.
- Vérifiez visuellement le chauffage excessif mis en évidence par la décoloration des fils ou d'autres composants, les pièces endommagées, ou les fuites mises en évidence par l'eau ou la corrosion à l'intérieur. Remplacez tous les composants usés, endommagés ou défectueux et nettoyez les joints d'étanchéité avant de remettre le luminaire en service.
- Vérifiez le circuit électrique pour vous assurer que toutes les connexions sont propres et bien serrées.
- Vérifiez mécaniquement que toutes les pièces sont correctement assemblées.

**PIÈCES DE RECHANGE**

Les projecteurs à DEL Champ® de Cooper Crouse-Hinds sont conçus pour fournir des années d'éclairage fiable. Toutefois, si vous avez besoin de pièces de rechange, vous les trouverez chez votre distributeur autorisé Cooper Crouse-Hinds. Vous pouvez aussi obtenir de l'assistance auprès de votre représentant Cooper Crouse-Hinds ou du service des ventes Cooper Crouse-Hinds Sales Service Department, P.O. Box 4999, Syracuse, New York 13221, Phone 866-764-5454.



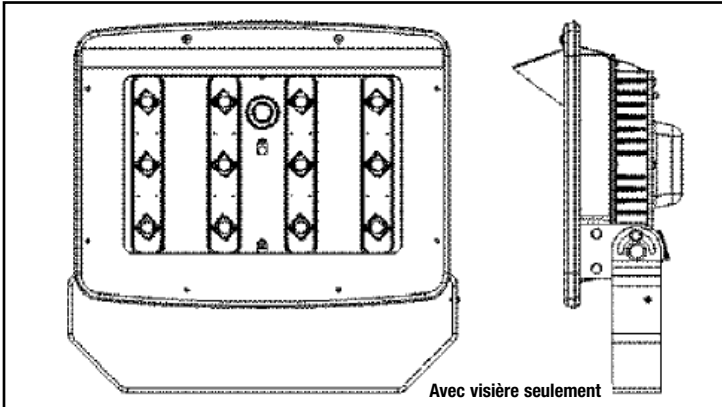
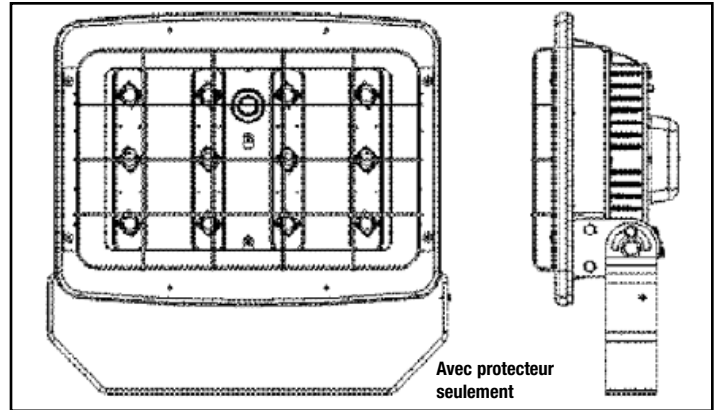
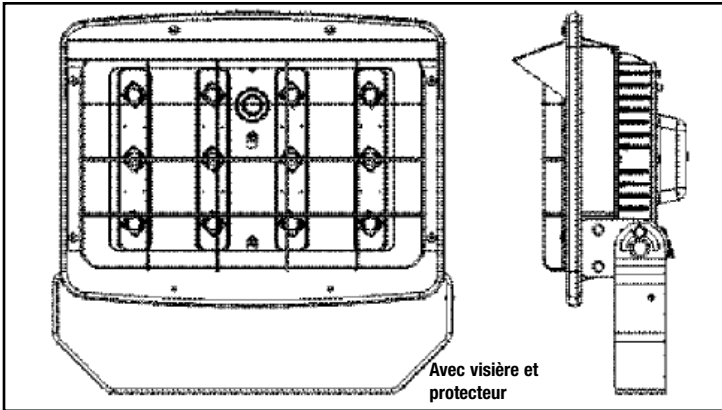

### INSTRUCTIONS D'INSTALLATION DU PROTECTEUR

1. Couper le courant du projecteur.
2. Placez le projecteur face vers le haut.
3. Alignez soigneusement le protecteur avec les quatre (4) trous de vis de chaque côté du luminaire illustré dans l'image ci-dessus.
4. Posez les vis fournies avec le protecteur en prenant soin de ne pas égratigner le fini du projecteur. Serrez à 6,6 pi-lb, 9.04 N•m.
5. Installez le projecteur selon les instructions précédentes.

**REMARQUE :** Vous pouvez poser le protecteur avant ou après que le projecteur a été mis en fonction.

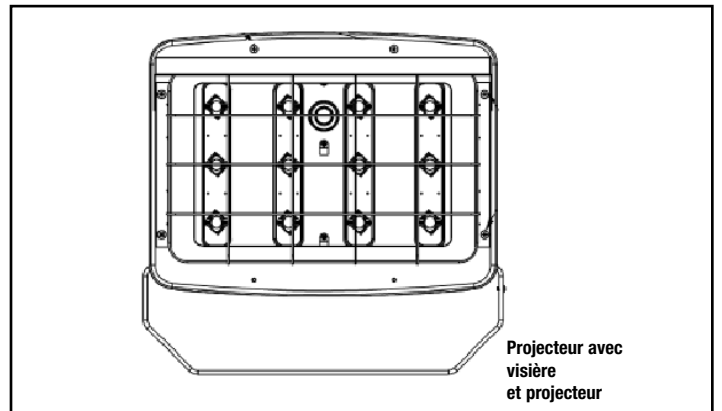

**REMARQUE :** La visière et le protecteur peuvent être utilisés en même temps sur un projecteur. Ils sont toujours posés sur le chantier et non à l'usine; la pose sur le chantier est donc acceptable et ne changera pas les caractéristiques nominales du luminaire.

### INSTRUCTIONS D'INSTALLATION DE LA VISIÈRE

1. Couper le courant du projecteur.
2. Placez le projecteur face vers le haut.
3. Alignez soigneusement la visière avec les deux (2) trous de vis au sommet du luminaire illustré dans l'image.
4. Posez les vis fournies avec la visière en prenant soin de ne pas égratigner le fini du projecteur. Serrez à 6,6 pi-lb, 9.04 N•m.
5. Installez le projecteur selon les instructions précédentes.

**REMARQUE :** Vous pouvez poser la visière avant ou après que le projecteur a été mis en fonction.

Conditions d'utilisation sécuritaire : les fixations suivantes sont utilisées pour fixer le boîtier selon la méthode de protection « tc ».

1. 1/4 - 20 x 0,625 po - Capot arrière au boîtier du pilote - Vis hexagonale fendue.
2. 1/4 - 20 x 0,438 po - Boîtier DEL à l'enjoliveur - vis cruciforme.
3. 1/4 - 20 x 0,750 po - Boîtier du pilote au boîtier DEL - vis cruciforme.
Les points 2 et 3 ne sont pas destinés à être ouverts

**Table 1**

Les fixations ci-dessus ne doivent être remplacées que par des pièces identiques.

Toutes les déclarations, informations techniques et recommandations contenues dans ce document sont fondées sur des informations et des tests que nous jugeons fiables. L'exactitude ou l'exhaustivité de celles-ci ne sont pas garanties. Conformément aux « modalités de vente » de Crouse-Hinds, et étant donné que les conditions d'usage sont hors de notre contrôle, l'acheteur doit déterminer la conformité du produit à l'usage qu'il prévoit en faire et assume tous les risques et toutes les responsabilités à cet égard.

# Refletores de LED Champ® Acessórios de LED série FMV

Informações sobre a instalação e manutenção

**IF 1622**

**GUARDE ESTAS INSTRUÇÕES PARA REFERÊNCIA FUTURA**

## APLICAÇÃO

Os refletores de LED Champ®, são adequados para utilização nas seguintes áreas perigosas (classificadas) conforme definido pelo Código Elétrico Nacional (NEC®).

### FMV:

#### NEC/CEC:

- Classe I, Divisão 2, Grupos A, B, C, D
- Classe II, Grupos E, F, G
- Local úmido, NEMA 4X

### Normas UL:

- UL 844 Locais perigosos (classificado)
- UL1598 Luminárias, UL1598A Naval

### Normas CSA:

- CSA C22.2 N° 137

### NFMV:

#### IECEX:

- CE II 3D G IP66
- Ex nA IIC T3 Gc -30°C < Tamb < 55°C
- Ex nA IIC T3 Gc -30°C < Tamb < 40°C
- Ex tc IIIC T68 °C Dc IP66 -30°C < Tamb < 40°C
- IECEx UL 11.0046
- Ex nA IIC 30°C < Tamb < 55°C Gc IP66
- CEPEL Ex-1956/10

NFMV em conformidade com IEC60598-1 e IEC60598-2 (emissão 1996).

Consulte a placa de identificação do refletor para obter as informações de classificação, adequabilidade máxima da temperatura ambiente e temperatura operacional correspondente (Número T).

A construção dos refletores de LED Champ® destina-se ao uso em áreas internas e externas, em locais marítimos e úmidos, onde umidade, sujeira, corrosão, vibração e uso intenso podem estar presentes.

Os refletores de LED Champ® podem ser usados em várias voltagens:

- 100VCA - 277VCA, 50/60Hz, 108-150VCC
- 347VCA 60Hz (FMV somente)
- 480VCA 60Hz (FMV somente)

• NEMA 4X

• UL IP66

Refletores de LED Champ® para IEC:

- 100 VCA - 277VCA, 50/60 Hz, 2.16A Max.

As luminárias modelo LED CHAMP estão certificadas conforme o regulamento de avaliação da conformidade de produtos para atmosferas explosivas anexo à Portaria INMETRO N° 179/2010 e conforme as normas IEC 60079-0:2007 e IEC 60079-15:2010.

## AVISO

Para evitar riscos de incêndio, explosão ou choque elétrico, este produto deve ser instalado, inspecionado e reparado apenas por eletricitistas qualificados de acordo com todos os códigos elétricos aplicáveis.

## AVISO

### Para evitar choques elétricos:

Certifique-se de que a alimentação elétrica esteja DESLIGADA antes e durante a instalação e manutenção.

O refletor deve ser abastecido por um sistema de alimentação adequado para Classe I, Divisão 2, conforme NEC, com um condutor de aterramento de equipamento.

### Para evitar queimaduras nas mãos:

Certifique-se de que a lente e a lâmpada estejam frios ao efetuar manutenção.

## AVISO

### Para evitar explosão:

Certifique-se de que a tensão de alimentação é igual à tensão do refletor.

Não instale quando as temperaturas de funcionamento assinaladas excederem a temperatura de ignição de atmosfera perigosa.

Não utilize em temperaturas ambiente superiores às indicadas na placa de identificação do refletor.

Use apenas peças de reposição da Cooper Crouse-Hinds.

Utilize fiação de alimentação adequada conforme especificado na placa de identificação do refletor.

Todos os vedantes devem estar limpos.

Antes de abrir, a alimentação elétrica para o refletor deve estar desligada. Mantenha bem fechado durante o funcionamento.

## INSTALAÇÃO

### Montagem

#### Montagem da base - montagem de parede usando apenas a base do refletor

1. Usando a base do refletor como molde, marque e fure os locais desejados na superfície de montagem.
2. Fixe a base do refletor na superfície usando parafusos de 1/2" ou parafusos de tração (não fornecidos).

## FIAÇÃO

### Instalar a fiação do refletor

1. Abra a tampa traseira afrouxando seus oito (8) parafusos de aço inoxidável de 1/4-20 x .625". Todos os componentes do produto vêm pré-ligados, então apenas os fios neutro e terra precisam ser conectados no acessório com os condutores (ou terminais), de acordo com os diagramas elétricos, usando métodos que cumpram com todos os códigos aplicáveis. Finalize o condutor de aterramento (verde) do equipamento primeiro, depois o comum (branco) e finalmente a tensão da linha (preto). Para aplicações de tensão de corrente contínua, conecte o fio positivo (+) no fio branco e o fio negativo (-) no fio preto. Aperte todas as conexões elétricas.

- As aberturas 1 ou 2 deverão ser fechadas com dispositivos classificados como mínimo de IP66.
- Aberturas padrão são 3/4 NPT.
- Aberturas opcionais são M20 (20 mm) e/ou M25 (25 mm).



Figura 1



Figura 2 - Diagrama elétrico



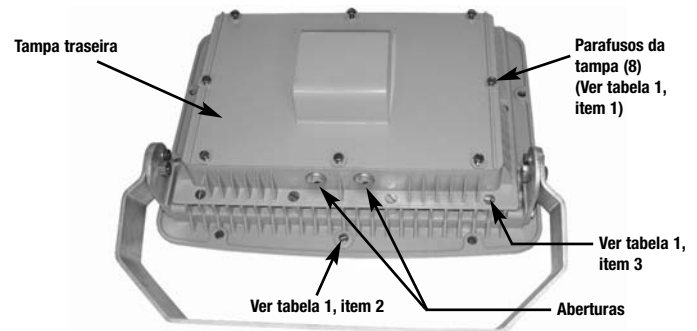

**Figura 3**

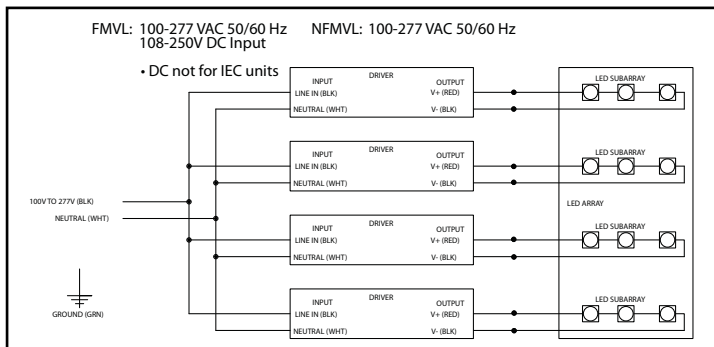
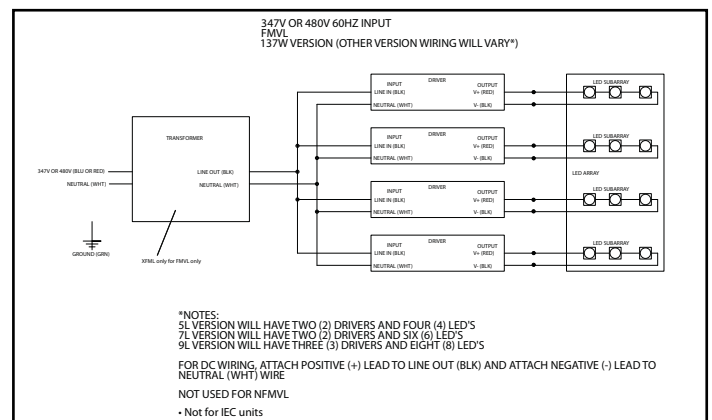
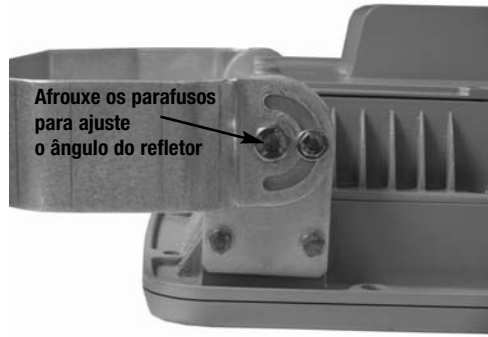
## MANUTENÇÃO

- Efetue regularmente inspeções visuais, elétricas e mecânicas. O ambiente e a frequência de utilização devem determinar a manutenção. No entanto, recomenda-se que sejam efetuadas verificações pelo menos uma vez ao ano. Recomendamos um programa de manutenção elétrica preventivo conforme descrito no Boletim NFPA 70B da Associação Nacional de Proteção contra Incêndio: Práticas recomendadas para manutenção de equipamento elétrico ([www.nfpa.org](http://www.nfpa.org)).
- A lente deve ser limpada periodicamente para garantir um desempenho contínuo de iluminação. Para limpar, utilize um pano limpo e umedecido. Caso isto não seja suficiente, use sabão neutro ou um detergente líquido como Collinite NCF ou Duco #7. Não use detergente abrasivo, alcalino forte ou ácido. Podem ocorrer danos.
- Verifique visualmente se há aquecimento indevido evidenciado pela descoloração dos fios ou de outros componentes, peças danificadas ou vazamento comprovado por água ou corrosão no interior. Troque todos os componentes danificados ou com mau funcionamento e limpe as vedações antes de colocar o refletor de volta em operação.
- Faça uma inspeção elétrica para certificar-se de que todas as ligações estejam limpas e apertadas.
- Verifique mecanicamente se todas as peças se encontram montadas de forma adequada.

## PEÇAS DE REPOSIÇÃO

Os refletores de LED Champ® da Cooper Crouse-Hinds foram projetados para fornecer anos de desempenho confiável de iluminação. No entanto, caso surja a necessidade de substituição por peças de reposição, você pode adquiri-las através de seu distribuidor autorizado Cooper Crouse-Hinds. Você também pode obter assistência através de seu representante local Cooper Crouse-Hinds ou do departamento de serviço de vendas da Cooper Crouse-Hinds, P.O. Box 4999, Syracuse, New York 13221, Fone 866-764-5454.

2. Reinstale a tampa traseira e aperte todos os oito (8) parafusos de montagem da tampa em 6.6 ft.-lbs., 9.04 N•m.
3. Troque qualquer parafuso da tampa que estiver danificado ou ausente. Use apenas parafusos de aço inoxidável de 1/4-20 x .625" na tampa.
4. Para fazer o ajuste vertical final, afrouxe os parafusos pivô na base do refletor para posicionar o refletor no ângulo desejado (limite de 60° para frente e 45° para trás).

### **AVISO**

**Para evitar ignição de atmosferas de risco ou superaquecimento do refletor:**

Não posicione o refletor além dos limites de alcance mencionados.

5. Gire a carcaça do refletor à posição desejada.
6. Aperte os dois (2) parafusos pivô para 45 ft.-lbs., 61 N•m.
7. Ligue a energia.

## DIMENSÕES

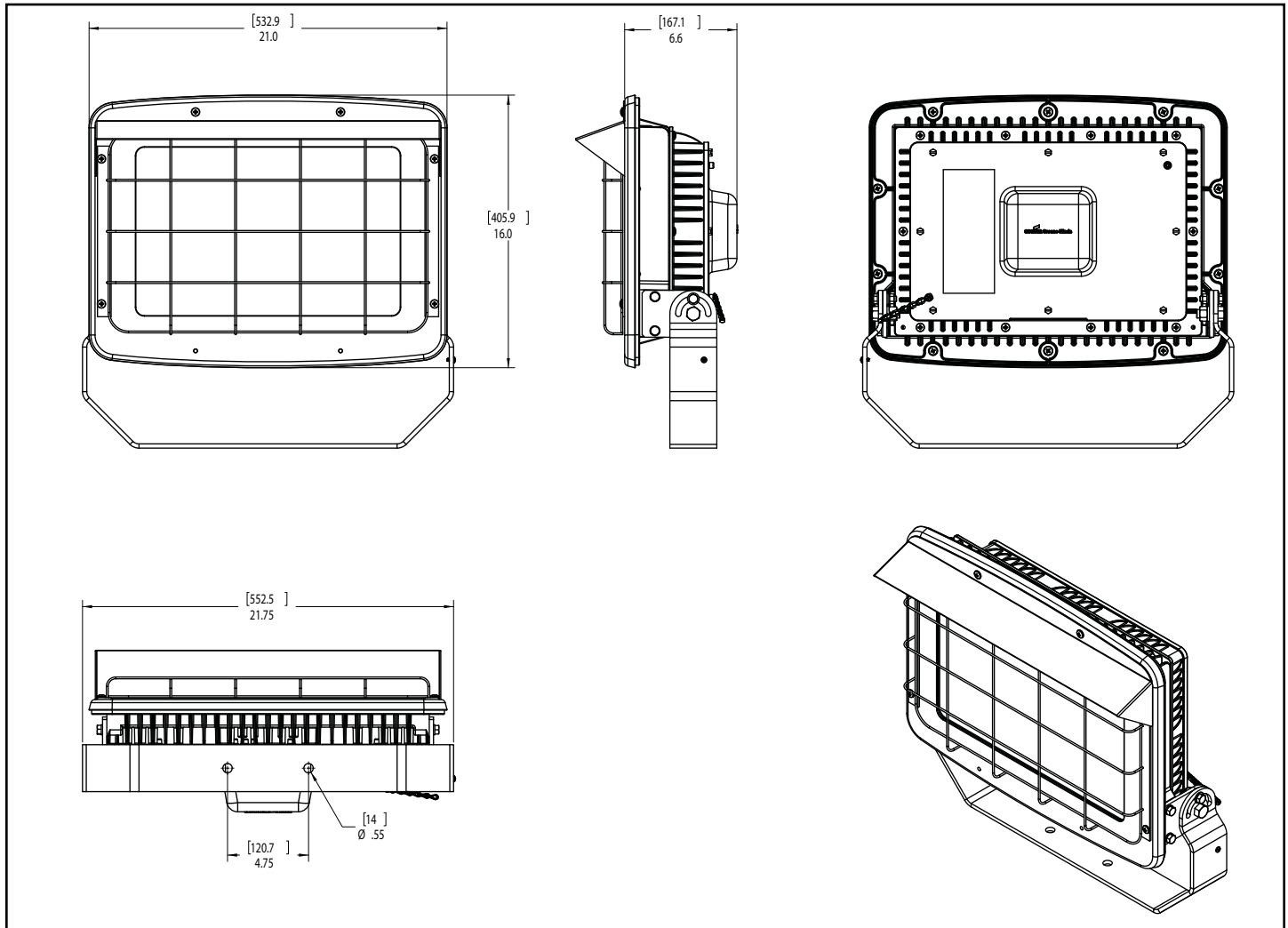

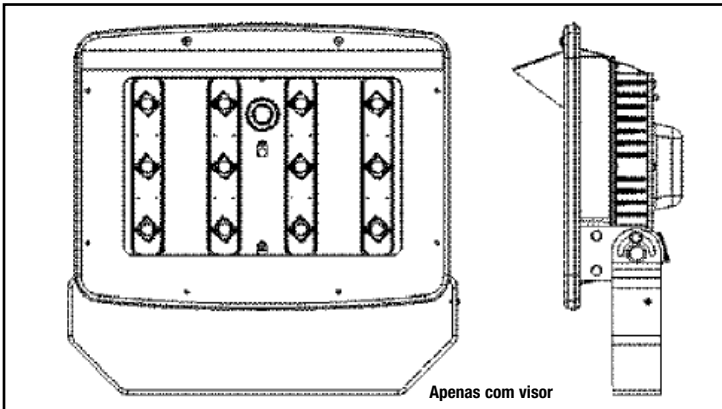
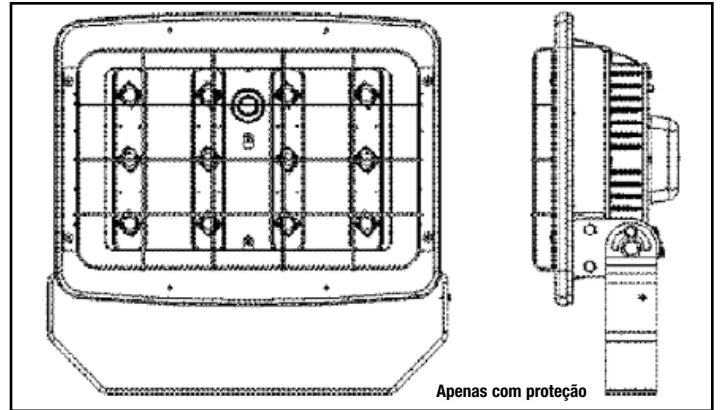
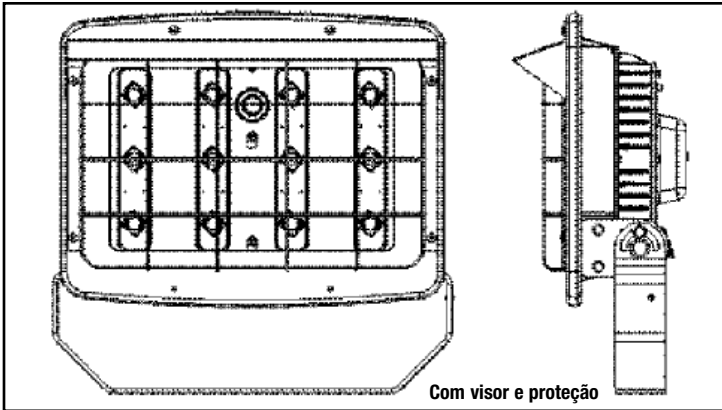

### INSTRUÇÕES PARA INSTALAÇÃO DA PROTEÇÃO

1. Desligue a energia do refletor.
2. Coloque o refletor com a face para cima.
3. Com cuidado, alinhe a proteção com os quatro (4) furos de parafuso de cada lado do aparelho mostrado na imagem acima.
4. Instale os parafusos fornecidos com a proteção tomando o cuidado para não arranhar o acabamento do refletor. Aplique um torque de 6.6 ft.-lbs., 9.04 N•m.
5. Instale o refletor conforme as instruções acima.

**NOTA:** A proteção pode ser instalada antes ou depois que o refletor estiver em operação.

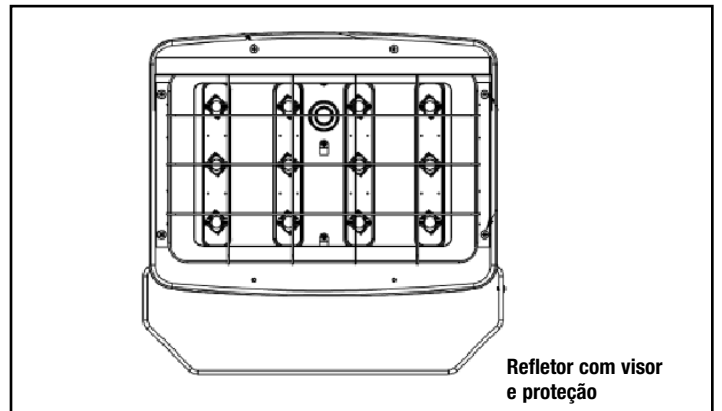

**NOTA:** O visor e a proteção podem ser usados no refletor ao mesmo tempo. O visor e a proteção são sempre instalados no campo e não vêm instalados de fábrica, por isso a instalação em campo é aceita e não afetará as classificações do aparelho.

### INSTRUÇÕES PARA INSTALAÇÃO DO VISOR

1. Desligue a energia do refletor.
2. Coloque o refletor com a face para cima.
3. Com cuidado, alinhe o visor com os dois (2) furos de parafuso no alto do aparelho mostrado na imagem acima.
4. Instale os parafusos fornecidos com o visor, tomando cuidado para não arranhar o acabamento do refletor. Aplique um torque de 6.6 ft.-lbs., 9.04 N•m.
5. Instale o refletor conforme as instruções acima.

**NOTA:** O visor pode ser instalado antes ou depois que o refletor estiver em operação.

Condições de utilização segura: Devem-se usar os seguintes fixadores para fixar a carcaça conforme o método de proteção "tc".

1. 1/4 - 20 x .625" - Tampa traseira à carcaça do motor - parafuso sextavado com fenda
2. 1/4 - 20 x .438" - Carcaça de LED para parafuso de rebaixo cruzado Bezel
3. 1/4 - 20 x .750" - Carcaça do motor para parafuso de rebaixo cruzado da carcaça do LED
Itens 2 e 3 não precisam ser abertos.

**Tabela 1**

Os prendedores acima deverão ser trocados apenas por outros iguais.

Todas as instruções, informações e recomendações técnicas contidas nesta documentação têm por base informações e testes que acreditamos serem confiáveis. A exatidão ou integridade das mesmas não são garantidas. De acordo com os "Termos e Condições de Venda" da Crouse-Hinds, e dado as condições de utilização estarem fora do nosso controle, o comprador deve determinar a adequação do produto à sua utilização pretendida e assumir todos os riscos e responsabilidades relacionadas relativamente a este.