

Installation Instructions
 Montageanweisung
 Notice d'installation
 Istruzioni per il montaggio

Instrucciones de montaje
 Инструкция по монтажу
 安装说明

XTOB...GC1

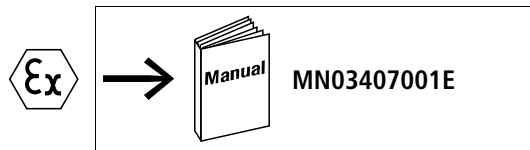

XTOB...GC1
 80-150A XTCE

XTOB...GC1S
 80-150A XTCE

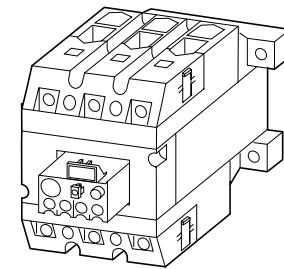
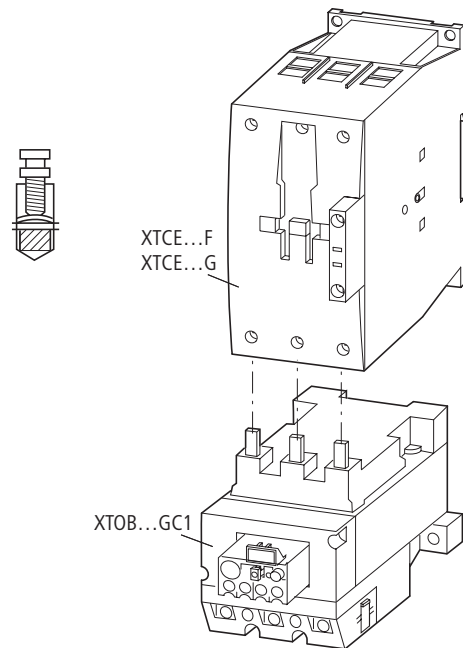

Dangerous Electrical Current!
 Only skilled qualified persons may carry out the following operations.

Lebensgefahr durch elektrischen Strom!
 Nur Elektrofachkräfte und elektrotechnisch unterwiesene Personen dürfen die im Folgenden beschriebenen Arbeiten ausführen.

Tension électrique dangereuse !
 Seules les personnes qualifiées et averties doivent exécuter les travaux ci-après.

Tensione elettrica: Pericolo di morte!
 Solo persone abilitate e qualificate possono eseguire le operazioni di seguito riportate.

¡Corriente eléctrica! ¡Peligro de muerte!
 El trabajo a continuación descrito debe ser realizado por personas cualificadas y advertidas.

Электрический ток! Опасно для жизни!
 Только специалисты или проинструктированные лица могут выполнять следующие операции.

触电危险!
 只允许专业人员和受过专业训练的人员进行下列工作。



Z2

5



Warning!
 Faulty overload relays may injure persons and damage machines. Mechanically/electrically damaged overload relays must always be changed.

Warnung!
 Defekte Motorschutzrelais können Personen- und Sachschäden verursachen. Mechanische oder elektrisch beschädigte Motorschutzrelais immer auswechseln.

Avertissement !
 Les relais thermiques défectueux peuvent provoquer des dégâts matériels et être dangereux pour les personnes. Toujours remplacer les relais thermiques présentant un défaut mécanique ou électrique.

Avvertimento!
 I relé termici difettosi possono provocare danni a persone e/o cose. Sostituire sempre un relé termico ehe abbis subito danni meccanici o elettrici.

¡Advertencia!
 Un relé protector de motor averiado puede herir a personas y dañar a las máquinas. Un relé protector averiado mecánica o eléctricamente debe ser siempre sustituido.

Предупреждение!
 Дефектные реле защиты двигателя могут причинить вред людям и нанести материальный ущерб. Всегда заменять механически или электрически поврежденные реле защиты двигателя.

警告!
 损坏的发动机保护继电器可能造成人员伤亡和物质损失。必须一直更换机械或电气方面受损的发动机保护继电器。

XTOB...GC1

	mm ²	2 × (4 – 16)	2 × (0.75 – 4)
	mm ²	2 × (16 – 50)	–
	mm ²	1 × (4 – 70) 2 × (4 – 50)	2 × (0.75 – 2.5)
	Nm	10	0.8 – 1.2
	lb-in	88	7 – 11

AWG	XTOB...GC1	INO	L _{NC}
ⅢV	6	18	
ⅢA	2/0	12	
Nm	10	1.2	
lb-in	88	11	

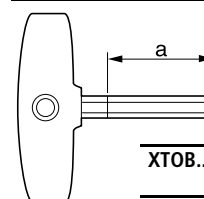

XTOB...GC1

a	30
	5

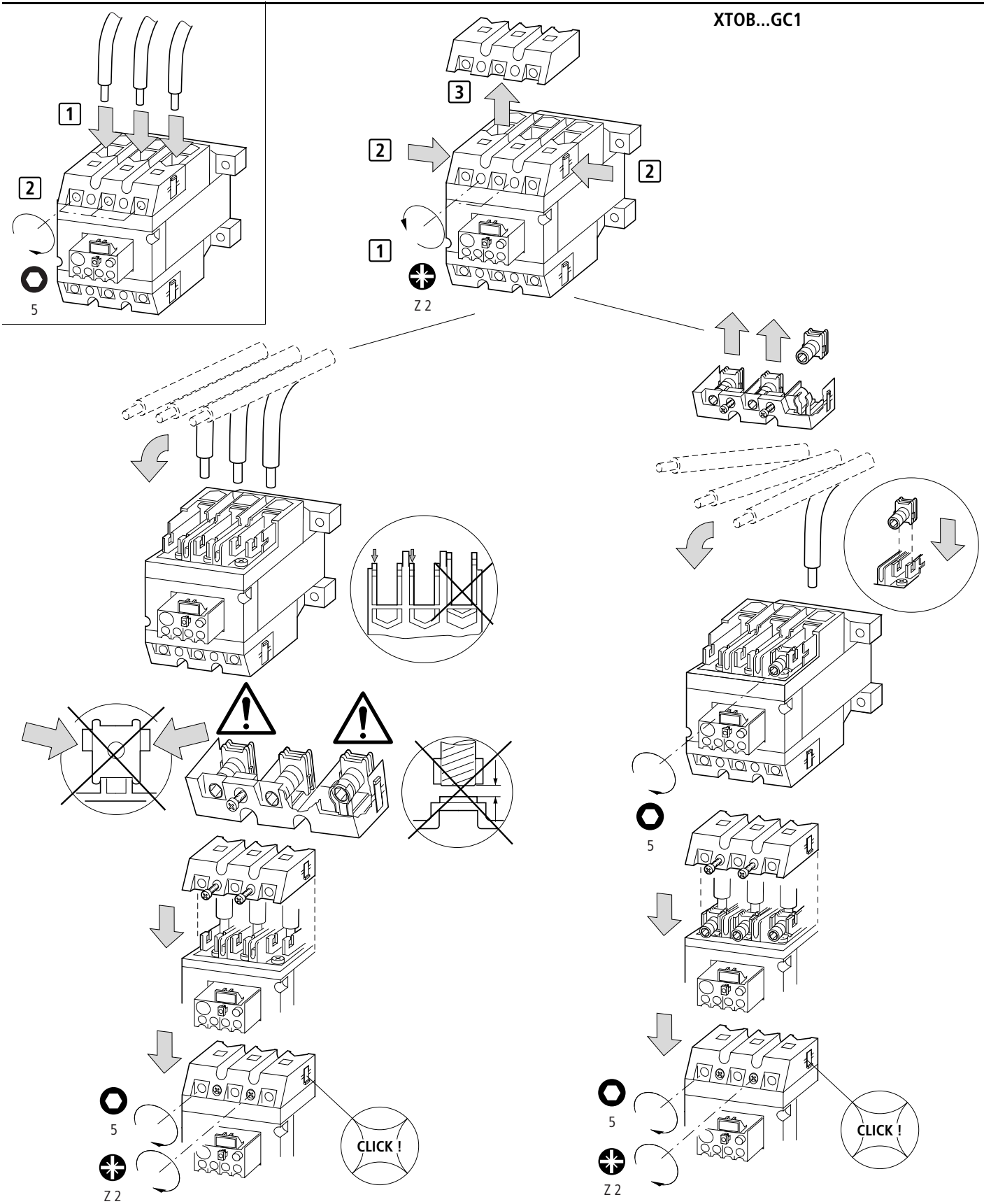

Warning!

Motor may start automatically. Automatic start may injure persons and damage machines. Automatic restart is possible when "automatic reset" is active.

Warnung!

Automatischer Wiederanlauf des Motors kann zu Personen- und Sachschäden führen. Die Gefahr des automatischen Wiederanlaufs ist in der Betriebsart „Automatische Rückstellung“ gegeben.

Avertissement !

Le redémarrage automatique du moteur peut provoquer des dégâts matériels et être dangereux pour personnes. Ce danger du redémarrage automatique correspond au mode « réarmement automatique ».

Avvertimento!

Il riavvio automatico del motore può provocare danni a persone e/o cose. Il pericolo del riavvio automatico si ha quando il selettore è posizionato su "riarmo automatico".

¡Advertencia!

El motor puede arrancar automáticamente. El arranque automático es posible cuando el "botón de reset" está en posición automático y el circuito de maniobra activado.

Предупреждение!

Автоматический повторный запуск двигателя представлена в режиме эксплуатации Автоматический повторный запуск.

警告!

发动机自动重新启动可能导致人员伤亡和物质损失。

自动重新启动的危险性在“自动复位”运行模式中有说明。

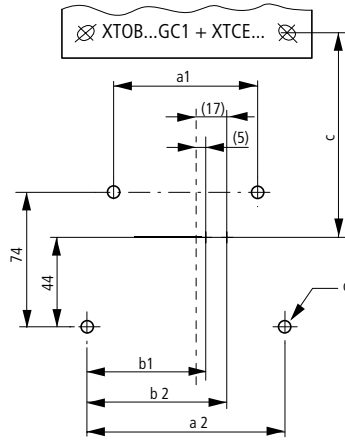
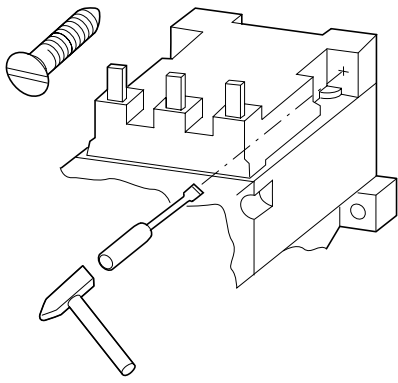

	a1	a2	b1	b2	c	d	2 ×
XTOB...GC1	80	100	55	67	56	7	M6 × 20
XTOB...GC1S	100	100	55	67	–	7	M6 × 20

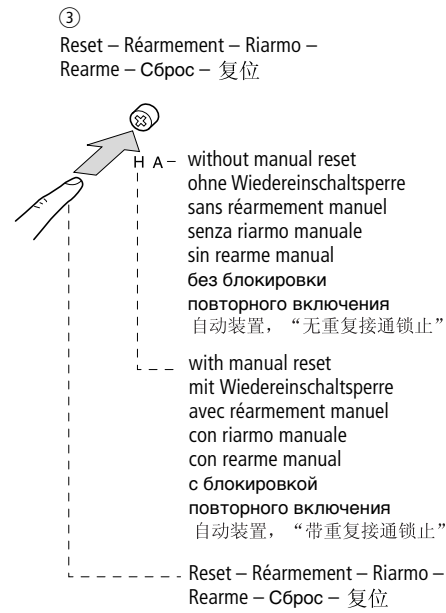
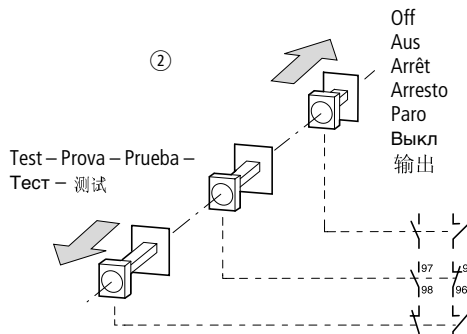
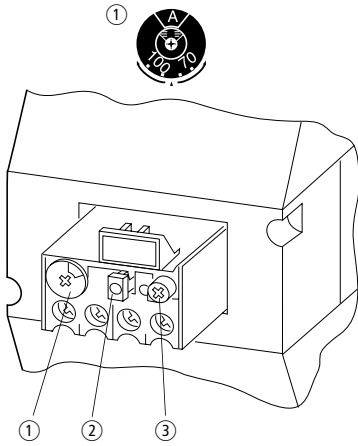

Pub51185 February

VDE 0660
IEC/EN 60947
Ultimate trip at 1.15 FLA (Phase failure)
Grenzauslösestrom 115 % (Phasenausfall)
Manque de phase 115 % (du courant de réglage)
Valore limite della corrente di invento 115 %
(Mancanza fase)
Intensidiro limite de disparo 115 % (Defecto de fase)
Предельный ток срабатывания 115 %
(выпадение фазы)
触发电流极限值 115% (断相)

USA, CDN

UL, CSA

Class 10 Δ Tripping Time: < 10 s, 6 × Ultimate trip at 1.25 FLA
Class 10 Δ Auslösezeit: < 10 s, 6 × je Grenzauslösestrom 125 %
Class 10 Δ Temps de déclenchement: < 10 s, 6 × par courant limite déclenchement 125 %
Class 10 Δ Tempo di interrento: < 10 s, 6 × per valore limite della corrente di intervento 125 %
Class 10 Δ Tiempo de disparo: < 10 s, 6 × por Intensidad limite de disparo 125 %
Класс 10 Δ время расцепления: < 10 с, 6 × на каждое Предельный ток срабатывания 125 %
触发时间: < 10 s, 6 × 触发电流极限值 125%

**UL 508
CSA No. 14**

NEC, CEC, UL 508, CSA No. 14
Circuit-breaker
Leistungsschalter
Disjoncteur
Interruttore automatico di potenza
Interruptor automatico
Силовой выключатель
功率开关

Short-circuit capacity of the overload relays
Kurzschlussfestigkeit der Motorschutzrelais
Tenue aux courts-circuits du relais thermique de protection
Resistenza al cortocircuito dei relé termici
Protección contra cortocircuitos del relé termico de protección
Стойкость при коротком замыкании реле
защиты двигателя
发动机保护开关的短路负荷

	„1”	„2”	„1”	Fuse NEC, CEC	continuous current	short-circuit release		kA
	gLmax. A	gLmax. A	aMmax. A	A	A	A		
XTOB035GC1	125	100	100	125	125	1200	XTOB035GC1	5
XTOB050GC1	160	125	125	225	150	2000	XTOB050GC1	5
XTOB070GC1	250	160	160	250	250	2400	XTOB070GC1	10
XTOB100GC1	315	200	250	400 class J	400	4800	XTOB100GC1	10
XTOB125GC1	315	250	250	500 class J	400	7200	XTOB125GC1	10
XTOB150GC1	315	250	250	600 class J	600	7200	XTOB150GC1	10