

## Zubehörteile für Beutelfiltergehäuse

### Verdrängerkörper    **BAL-SE-AC-01** **BAL-SE-AC-02**

#### Spezifikation

<b>Artikelnummer</b>	
BAL-SE-AC-01	F670181
BAL-SE-AC-02	F670182
<b>Technische Daten</b>	
Gewicht	kg
BAL-SE-AC-01	3,4
BAL-SE-AC-02	7,0
Länge	mm
BAL-SE-AC-01	330
BAL-SE-AC-02	715
Durchmesser	mm
	133
Oberflächenbehandlung	Glasperlengestrahlt oder elektropoliert
<b>Werkstoffe</b>	
Verdrängerkörper	Edelstahl 1.4571
<b>Verpackung</b>	
Maße (L x B x H)	mm
BAL-SE-AC-01	250 x 250 x 400
BAL-SE-AC-02	250 x 250 x 750

(Änderungen vorbehalten)

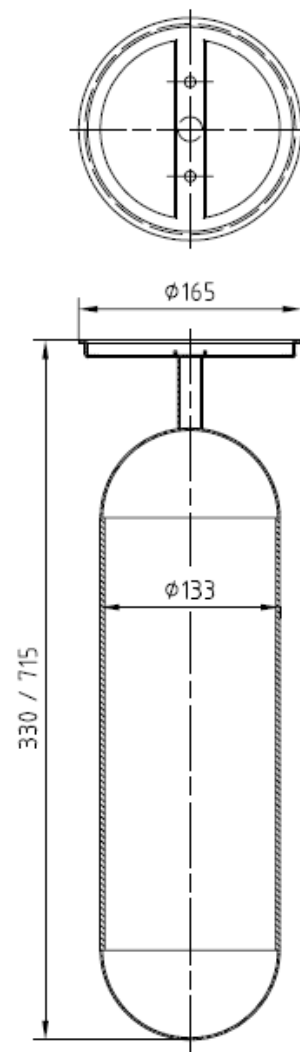

Durch Einsetzen eines Verdrängerkörpers in einen Filterbeutel wird die Restmenge im Filterbeutel und damit der Produktverlust minimiert. Der Filterbeutelwechsel wird erleichtert und Druckgasanschlüsse am Filter zum „Leerdrücken“ sind nicht notwendig. Ein spezieller „Kragen“ sorgt für perfekten und festen Sitz des Verdrängerkörpers im Filterbeutel (kein Durchscheuern oder Erosion des Filterbeutels). Der Verdrängerkörper aus Edelstahl ist bis 16 bar druckfest.