



(en) Electric current! Danger to life!

Installation, commissioning and maintenance work must be carried out by qualified personnel only.

(de) Lebensgefahr durch elektrischen Strom!

Arbeiten bzw. Montage an diesem Produkt dürfen nur von Elektrofachkräften und elektrotechnisch unterwiesenen Personen ausgeführt werden.

(fr) Tension électrique dangereuse !

L'installation de l'appareil, ainsi que tous les travaux effectués sur celui-ci, doivent être réalisés par un électricien qualifié ou par un personnel spécialement formé.

(es) ¡Corriente eléctrica! ¡Peligro de muerte!

La instalación del dispositivo, así como todos los trabajos en él, deben ser realizados por un electricista calificado o por personal especialmente capacitado.

(it) Tensione elettrica: Pericolo di morte!

L'installazione e il lavoro sul dispositivo devono essere effettuati da un elettricista qualificato o da personale specializzato.

(zh) 触电危险!

設備的安裝，以及所有工作，必須由合格的電工或經過專門培訓的人員完成。

(ru) Электрический ток! Опасно для жизни!

Установка и эксплуатация устройства должны выполняться квалифицированным электриком или специально обученным персоналом.

(nl) Levensgevaar door elektrische stroom!

Installatie van het apparaat en alle werkzaamheden eraan, mogen uitsluitend door een gekwalificeerd elektricien of speciaal opgeleid vakpersoneel worden uitgevoerd.

(da) Livsfare på grund af elektrisk strøm!

Arbejde i forbindelse med installation, opstart og vedligehold må kun udføres af kvalificeret personale.

(el) Προσοχή, κίνδυνος ηλεκτροπληξίας!

Η εγκατάσταση, εκκίνηση και συντήρηση θα πρέπει να πραγματοποιείται μόνο από εξειδικευμένο προσωπικό.

(pt) Perigo de vida devido a corrente eléctrica!

A instalação do dispositivo, bem como todos os trabalhos devem ser realizados por um electricista qualificado ou por pessoal especialmente formado.

(sv) Livsfara genom elektrisk ström!

Installation, idrifttagande och underhållsarbete får endast utföras av behörig personal.

(fi) Hengenvaarallinen jännite!

Laitteen asennus ja käyttö ainoastaan sähköasentajan tai siihen perehdytetyn henkilön toimesta.

(cs) Nebezpečí úrazu elektrickým proudem!

Instalace zařízení a veškeré práce na něm musí být provedeny kvalifikovaným elektrikářem nebo speciálně vyškoleným personálem.

(et) Eluohhtlik! Elektrilöögioht!

Paigaldus-, kasutus- ja hooldustöid peab läbi viima ainult kvalifitseeritud personal.

(hu) Életveszély az elektromos áram révén!

Az eszköz felszerelését, valamint az ehhez kapcsolódó összes munkát szakképzett villanyszerelővel vagy szakképzett személynzetnek kell elvégeznie.

(lv) Elektriskā strāva apdraud dzīvību!

Uzstādīšana, nodošana ekspluatācijā un apkopes darbi jāveic tikai kvalificētam personālam.

(lt) Pavojus gyvybei dėl elektros srovės!

Įrengimo, paleidimo ir techninės priežiūros darbus turi atlikti tik kvalifikuotas personalas.

(pl) Porażenie prądem elektrycznym stanowi zagrożenie dla życia!

Instalacja urządzenia, jak również prace nad nim, muszą być wykonywane przez wykwalifikowanego elektryka lub specjalnie wyszkolony personel.

(sl) Življenjska nevarnost zaradi električnega toka!

Dela montaže, zagona in vzdrževanja morajo izvajati samo usposobljeno osebeje..

(sk) Nebezpečnost ohrozenia života elektrickým prúdom!

Instalácia prístroja, ako aj všetky práce na ňom musia byť vykonané kvalifikovaným elektrotechnikom alebo špeciálne vyškoleným personálom.

(bg) Опасност за живота от електрически ток!

Инсталирането на устройството, както и всяка работа по него, трябва да бъде извършвано от квалифициран електротехник или от специално обучен персонал.

(ro) Atenție! Pericol electric!

Montajul și lucrul cu acest aparat trebuie făcute numai de un electrician calificat sau de personal tehnic specializat.

(hr) Opasnost po život uslijed električne struje!

Radove ugradnje, puštanja u pogon i održavanja mora vršiti samo kvalificirano osoblje.

(tr) Elektrik akımı! Hayati tehlike!

Bu ürünün çalıştırılması veya kurulumu sadece elektroteknik eğitimleri almış olan ehliyetli elektrikçiler ve kişiler tarafından yapılmalıdır.

(sr) Električna struja! Opasnost po život!

Arbeiten bzw. Montage und diessem Produkt darf od Elektrofaçhkräften und elektrotetiçnisçh unterwiesenen Personon ausgeföhrt werden.

(no) Elektrisk strøm! Livsfare!

Installasjon av enheten, samt arbeid på den, skal kun utføres av kvalifisert personell, eller av de som er spesielt opplært til dette arbeidet..

(uk) Электричний струм! Небезпечно для життя!

Встановлення пристрою, так само, як і робота з ним, повинні виконуватись кваліфікованим електриком або персоналом, що пройшов спеціальну підготовку.

Breaker IL For Power Defense Frame-3 (PD3) Molded Case Circuit Breaker

- | | | | |
|---|---|--|---|
| <p>(en) Minimum clearance/
direction of blow-out</p> <p>(de) Mindestabstände/
Ausblasrichtung</p> <p>(fr) Distances minimales/
sens de soufflage</p> <p>(es) Distancias mínimas/
dirección de soplado</p> <p>(it) Distanze minime/
direzione di scarico</p> <p>(zh) 最小间距 /
吹气方向</p> <p>(ru) Минимальные расстояния
направление продувки</p> | <p>(nl) Minimale afstanden/
uitblaasrichting</p> <p>(da) Mindsteafstande/
udblæsningsretning</p> <p>(el) Ελάχιστες αποστάσεις/
Κατεύθυνση εκφύσησης</p> <p>(pt) Distâncias mínimas/
Direção de sopra</p> <p>(sv) Min. avstånd/
utblåsriktning</p> <p>(fi) Minimietäisyydet/
puhallussuunta</p> <p>(cs) Minimální odstupy/
směr vyfukování</p> | <p>(et) Minimaalsed vahekaugused/
puhumissuund</p> <p>(hu) Legkisebb távolságok /
kifúvás iránya</p> <p>(lv) Minimālie attālumi/
izpūšanas virziens</p> <p>(lt) Mažiausieji atstumai</p> <p>(pl) Minimalne odstępy/
kierunek wydmuchu</p> <p>(sl) Minimalne razdalje/
smer izpihovanja</p> <p>(sk) Minimálne odstupy/
smer vyfukovania</p> | <p>(bg) Минимални разстояния/
Посока на издухване</p> <p>(ro) Distanțe minime/
Direcția de suflare</p> <p>(hr) Minimalni razmaci /
smjer ispuhivanja</p> <p>(tr) Minimum mesafeler/
püskürtme yönü</p> <p>(sr) Minimalna rastojanja/
smer izduvanja</p> <p>(no) Minimumsavstander/
utblåsningsretning</p> <p>(uk) Мінімальні відстані /
напря́м видування</p> |
|---|---|--|---|

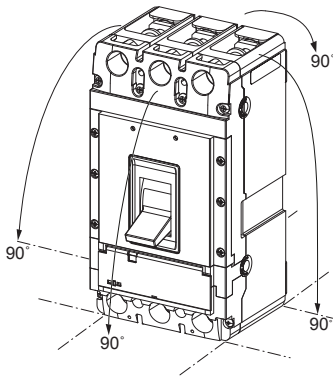

Picture	Shape	Size
	●	3 mm
	⊕	3 mm
	⬠	8 mm
	≡	---

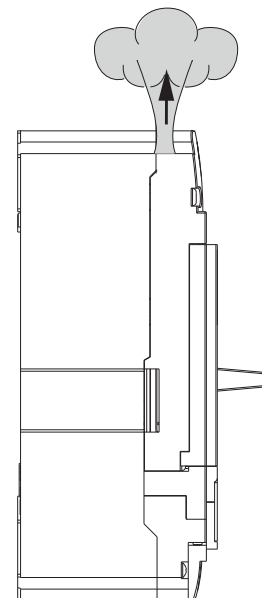
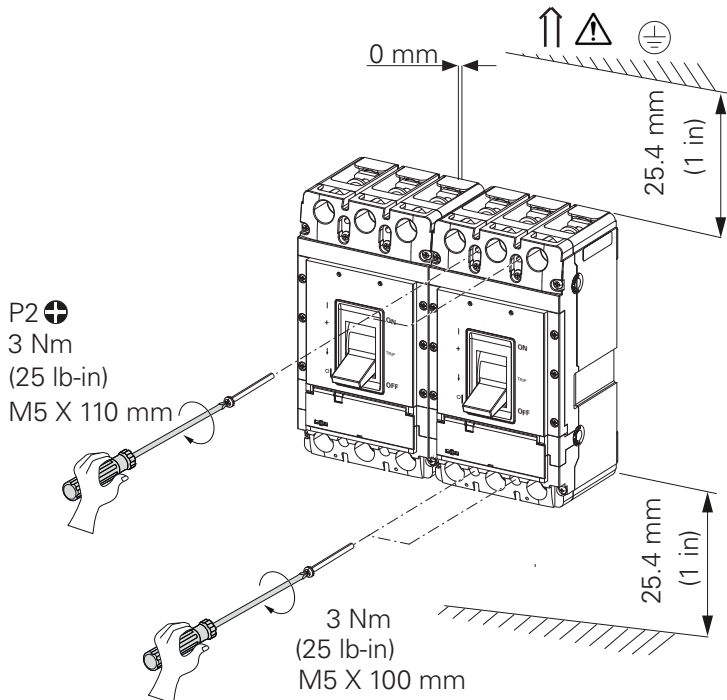

(en) Terminals	(nl) Aansluittechniek	(et) Ühendusviis	(bg) Свързваща техника
(de) Anschlussstechnik	(da) Tilslutningsteknik	(hu) Csatlakozástechnika	(ro) Mod de conectare
(fr) Technique de raccordement	(el) Τεχνική συνδέσεων	(lv) Pielikšanas tehnika	(hr) Priključna tehnika
(es) Técnica de conexión	(pt) Técnica de ligação	(lt) Prijungimo būdas	(tr) Bağlantı tekniği
(it) Tipi di collegamento	(sv) Anslutningsteknik	(pl) Technika przyłącza	(sr) Priključna tehnika
(zh) 连接技术	(fi) Liitäntäteknikka	(sl) Vrsta priključkov	(no) Koblingsteknikk
(ru) Техника присоединения	(cs) Technika připojení	(sk) Technika prepojenia	(uk) Технологія підключення

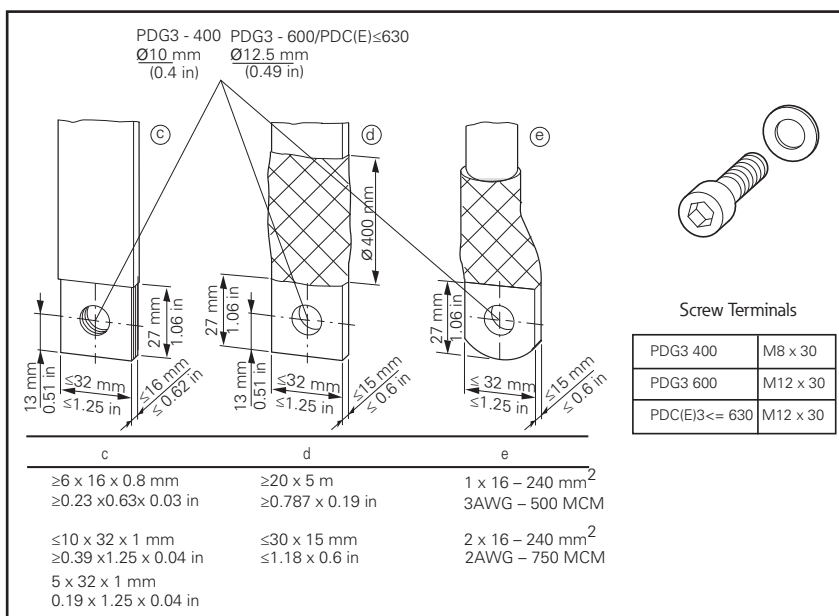
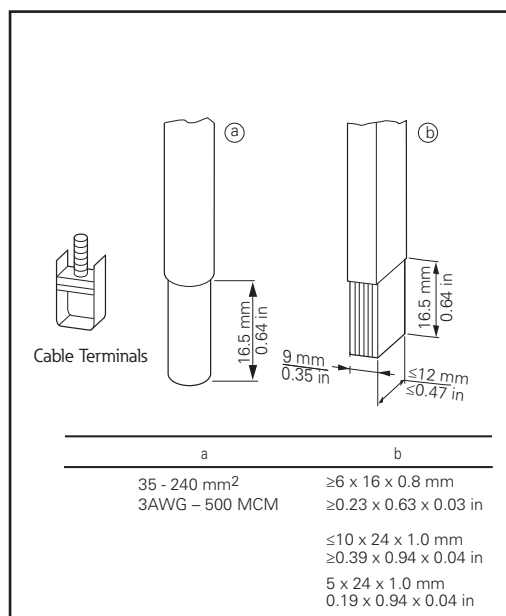

(en) Barrier Options	(ru) Защита от прикосновения к токоведущим частям	(fi) Liitinsuojat	(pl) Opcje osłon
(de) Abdeckoptionen	(nl) Fasescheiders en aanraakbescherming	(cs) Volitelné přepážky	(sl) Možnost zaščite
(fr) Protections	(da) Опції перегородок	(et) Faasisolaatorid	(sk) Voliteľné prepážky
(es) Cubrebornes	(el) Επιλογές προστατευτικών	(hu) Elválasztás opciók	(bg) Фазови бариери
(it) Opzione barriere	(pt) Tapa-bornes	(lv) Barjeru veidi	(ro) Opțiuni bariere separatoare
(zh) 相间隔板选项	(sv) Beröringsskydds alternativ	(lt) Užtvaras parinktys	(hr) Opcije zaštitne barijere
(tr) Bariyer Seçenekleri	(sr) Barijere opciono	(no) Barrierealternativer	(uk) Опції перегородок

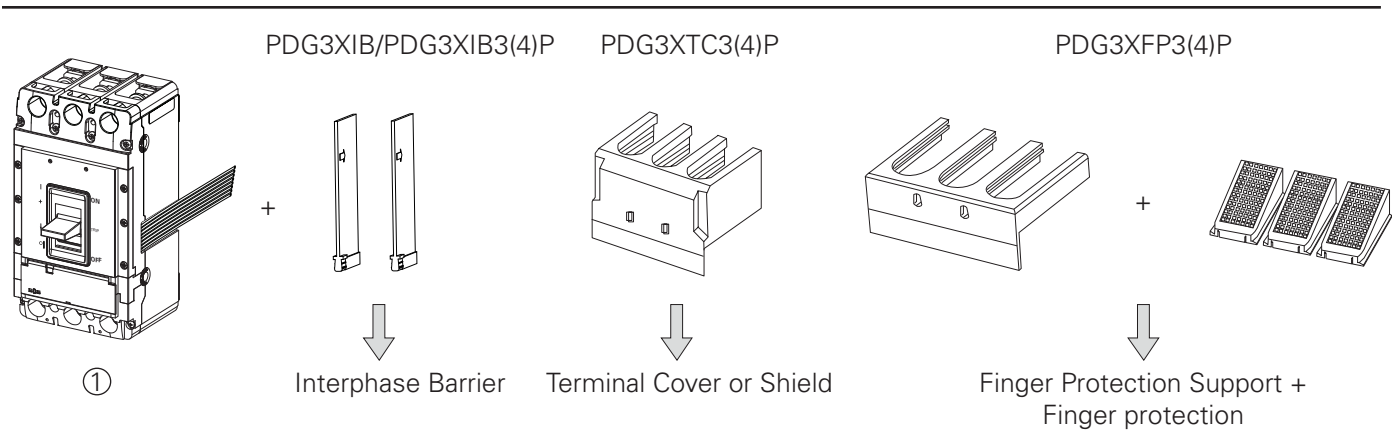

① Basic device + Combination options

en Terminal installation	ru Присоединение кабеля	fi Liittimen asennus	pl Instalacja zacisków
de Installation der Anschlussklemmen	nl Installatie aansluitklemmen	cs Instalace svorek	sl Spončni priklop
fr Raccordement	da Встановлення затискачів	et Klemmi paigaldus	sk Inštalácia svoriek
es Conexión	el Εγκατάσταση ακροδεκτών	hu Sorkapocs bekötések	bg Свързване към клемите
it Installazione dei morsetti	pt Terminal de ligação	lv Pievienojumu montāža	ro Racordare la terminal
zh 端子安装	sv Anslutningsterminal	lt Išvadų įrengimas	hr Instalacija priključaka
tr Terminal Montajı	sr Instalacija priključaka	no Installasjon av tilkoblinger	uk Встановлення затискачів

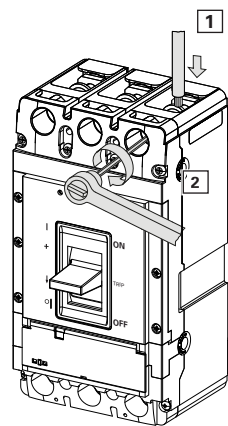

PDG3-400
3/8 in
375 lb-in

PDG3-600/PDC(E) ≤ 630
8 mm (5/16 in)
42 Nm (375 lb - in)

en Settings	ru Настройка	fi Asetukset	pl Ustawienia	tr Ayarlar
de Einstellungen	nl Instelling	cs Nastavení	sl Nastavitev	sr Postavke
fr Réglages	da Indstillinger	et Seadistused	sk Nastavenia	no Innstillinger
es Parámetros	el Ρυθμίσεις	hu Beállítások	bg Настройки	uk Налаштування
it Impostazioni	pt Ajustes	lv Iestatījumi	ro Setarea	
zh 设置	sv Inställningar	lt Nustatymai	hr Postavke	

The functions depicted are available in combinations to fit application needs. Additional pictures and details in PXR User Manual found at www.eaton.com/powerdefense.

PXR 25 and 20D

PXR 25 – P2(3)(4)(5)(8)(9)
 PXR 20D – D2(3)(4)(5)

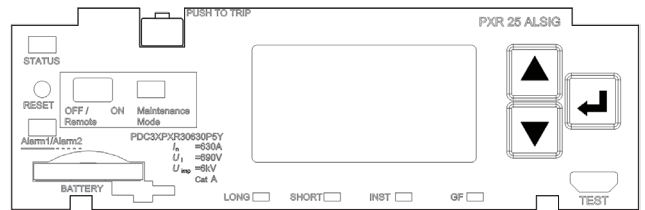

PXR 20

PXR 20 – E2(3)(4)(5)

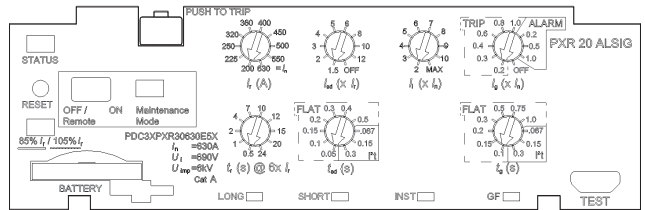

PXR 10

PXR10 – B1(2) – 630A B2 (LSI) pictured

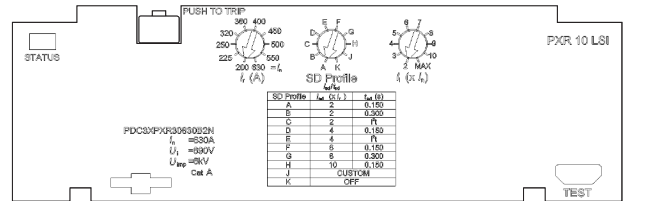

Thermal Magnetic Trip Unit

PD3 TA(F)A

For additional information, please review the catalog at www.eaton.com/powerdefense.

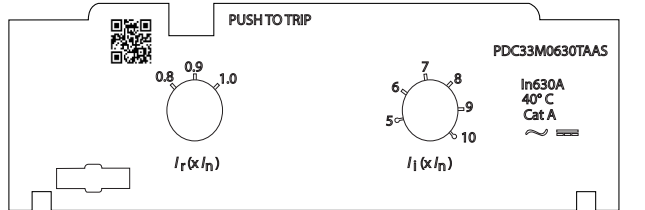

(en) Accessories	(ru) Принадлежности	(fi) Lisävarusteet	(pl) Akcesoria	(tr) Aksesuarlar
(de) Zubehör	(nl) Toebehoren	(cs) Příslušenství	(sl) Pribor	(sr) Pribor
(fr) Équipements complémentaires	(da) Tilbehør	(et) Lisatarvikud	(sk) Príslušenstvo	(no) Tilbehør
(es) Accesorios	(el) Παρελκόμενα	(hu) Tartozék	(bg) Аксесоари	(uk) Приладдя
(it) Accessori	(pt) Acessórios	(lv) Piederumi	(ro) Accesorii	
(zh) 附件	(sv) Tillbehör	(lt) Priedai	(hr) Pribor	

(en) Shunt Trip and Under Voltage Release	(fi) Työvirta- ja alijännitelaukaisija
(de) Arbeitsstromauslöser / Unterspannungsauslöser	(cs) Vypínací a podpětová spoušť
(fr) Déclencheur à émission de tension et Déclencheur à manque de tension	(et) Sõltumatu- ja alapingevabastid
(es) Bobina de disparo	(hu) Munkaáramú és feszültségsökkenési kioldók
(it) Bobina a lancio di corrente e di minima tensione	(lv) Neatkarīgais atslēdzējs un zemsprieguma atslēdzējs
(zh) 分励和欠压脱扣	(lt) Nepriklausomas atjungiklis ir minimalios įtampos atjungiklis
(ru) Независимый расцепитель и Расцепитель минимального напряжения	(pl) Wyzwalacz wzrostowy i podnapięciowy
(nl) Uitschakelspoel en onderspanningsspoel	(sl) Sprožilnik na delovni tok in podnapetostni sprožilnik
(da) Незалежний розчіплювач і розчіплювач мінімальної напруги	(sk) Vypínacia a podpätová spúšť
(el) Πηνία εργασίας και έλλειψης τάσης	(bg) Изключвателно и минимално напреженово реле
(pt) Disparador voltmétrico	(ro) Declanșator deschidere/declanșator de minimă tensiune
(sv) Utlösningsspole och underspänningsutlösare	(hr) Naponski okidač i podnaponski okidač
(tr) Şönt Açtırma ve Düşük Gerilim Bobini	(no) Arbeidsstrømtløser og nullspenningsutløser
(sr) Naponski i podnaponski okidači	(uk) Незалежний розчіплювач і розчіплювач мінімальної напруги

1

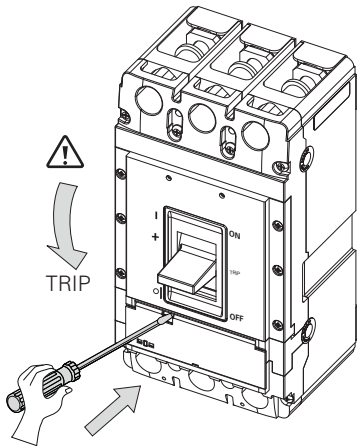

2

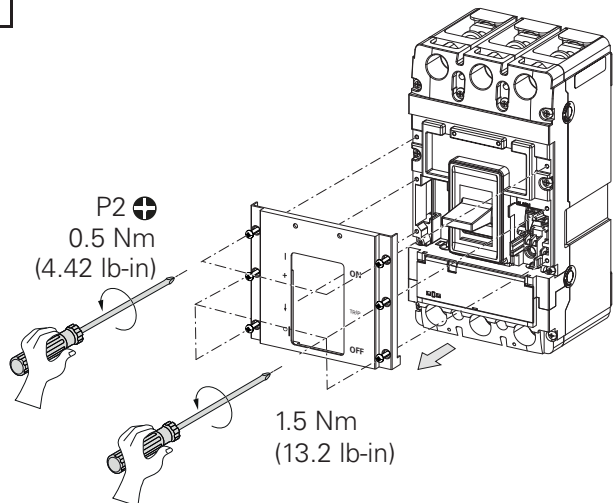

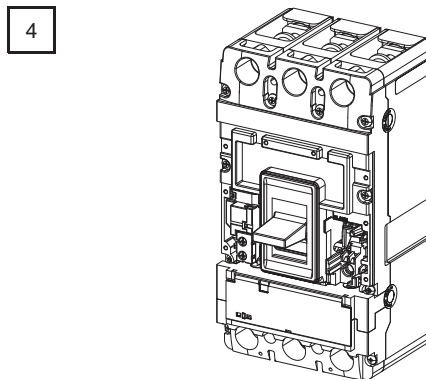
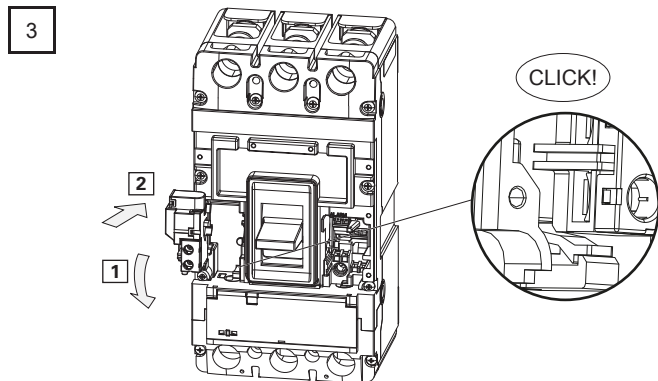

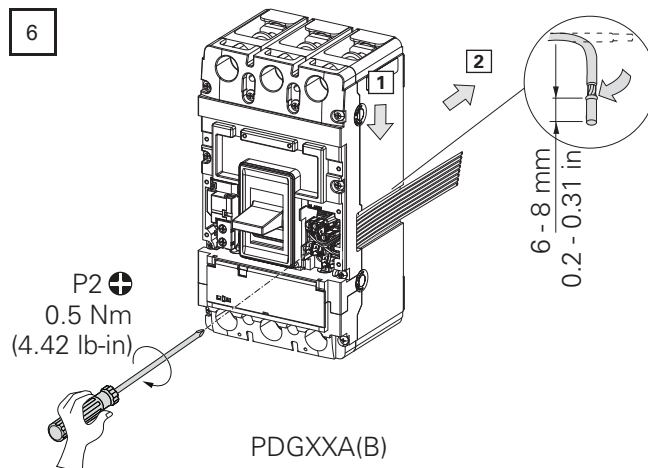
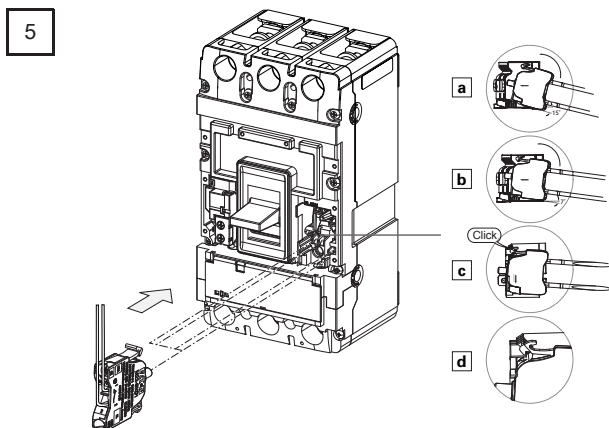

- en Auxiliary and Alarm Switches
- de Hilfsschalter / Alarmschalter
- fr Aux. de contact et aux. d'alarme
- es Contacto auxiliar e señal defecto
- it Contatti ausiliari di posizione e di scattato
- zh 辅助 和 报警开关
- ru Сигнальный контакт и Контакт аварийного отключения
- nl Hulp- en tripcontacten
- da Допоміжні і аварійні контакти
- el Βοηθητικές επαφές θέσης και σφάλματος
- pt Contacto de sinalização de posição e de disparo
- sv Hjälp och signal kontakter
- tr Yardımçı ve Hata İhbar Kontakları
- sr Pomoćni I signalni kontakti

- fi Apu- ja hälytysapukoskettimet
- cs Pomocné a signalizační kontakty
- et Avarii- ja abikontaktid
- hu Segéd- és kioldásjelző érintkezők
- lv Papildkontakti un signālkontakti
- lt Pagalbiniai ir avariniai jungikliai
- pl Styki pomocniczne i alarmowe
- si Pomožna in alarmna stikala
- sk Pomocné a signalizačné kontakty
- bg Допълнителни и Сигнални контакти
- ro Contact auxiliar/contact de alarmare
- hr Pomoćni i alarmni kontakt
- no Hjelpe- og alarmkontakter
- uk Допоміжні і аварійні контакти



PDGXXA(B)

	2x0.75mm ² (2XAWG 18)
	1x0.75~1.5 mm ² (1XAWG18~AWG16)

PDGX...A
PDGX...B

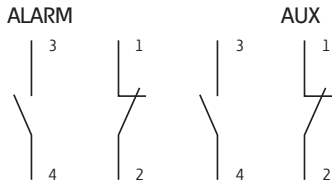

IEC



	U_e (V)	I_e (A)
AC-15	230	4
	500	1
	600	0.6
DC-13	220	0.3

7

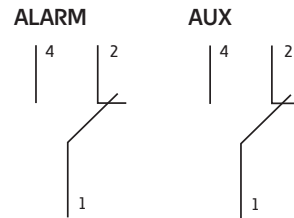
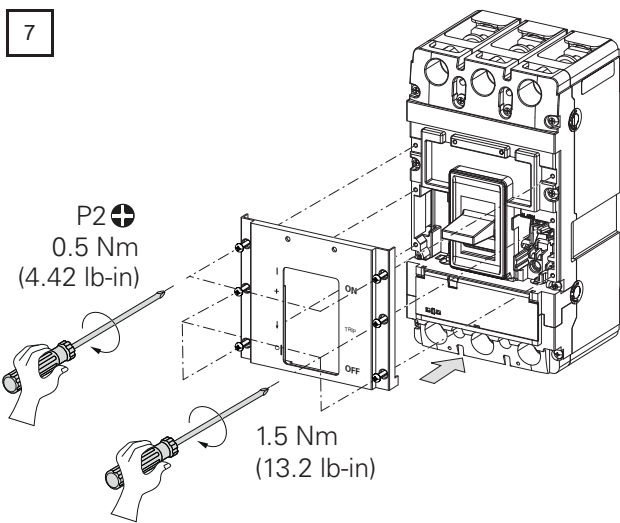

8

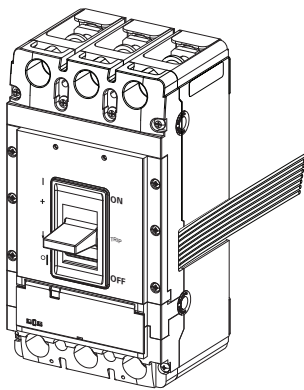

TEST 1

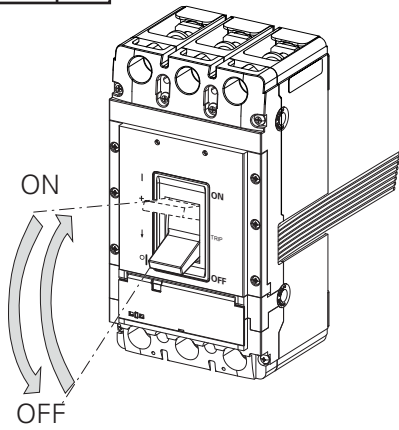

TEST 2

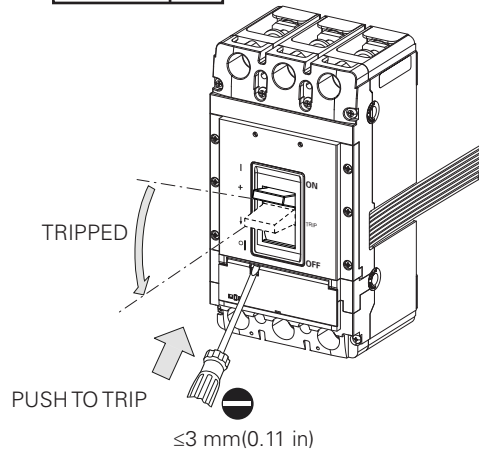

TEST 3

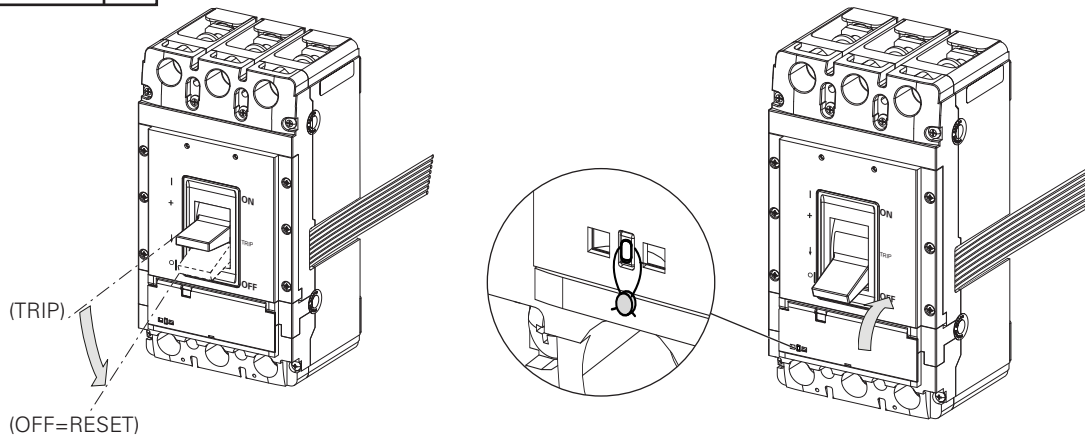

(en) Dismounting	(zh) 拆卸	(pt) Desmontagem	(hu) Leszerelés	(sk) Demontáž	(tr) Sökme
(de) Demontage	(ru) Демонтаж	(sv) Demontering	(lv) Demontāža	(bg) Демонтаж	(sr) Demontaža
(fr) Démontage	(nl) Demontage	(fi) Irrottaminen	(it) Iŝmontavimas	(ro) Demontarea	(no) Demontering
(es) Desmontaje	(da) Afmontering	(cs) Demontáž	(pl) Demontaż	(hr) Demontaža	(uk) Демонтаж
(it) Smontaggio	(el) Αφαίρεση	(et) Eemaldamine	(sl) Demontaža		

