

Manija para extracción de fusibles, FEH-1500B, serie Bussmann



Vista derecha



Vista posterior



Vista lateral

Descripción del producto

La FEH-1500B, Bussmann® series de Eaton, es una manija para extracción de fusibles, diseñada específicamente para usarse en fusibles fotovoltaicos con cuerpo XL (consulte hoja de datos 10201).

Número de catálogo

- FEH-1500B

Información técnica

- Tensión eléctrica nominal: 1,500 V_{CD}
- Fusibles compatibles: PV XL (consulte hoja de datos 10201)
- Peso: 213 gramos

Normas y certificaciones

- Cumple con la norma RoHS.
- Cumple con la CE.

Módulo de empaque: 1 pz.

Dimensiones (mm)

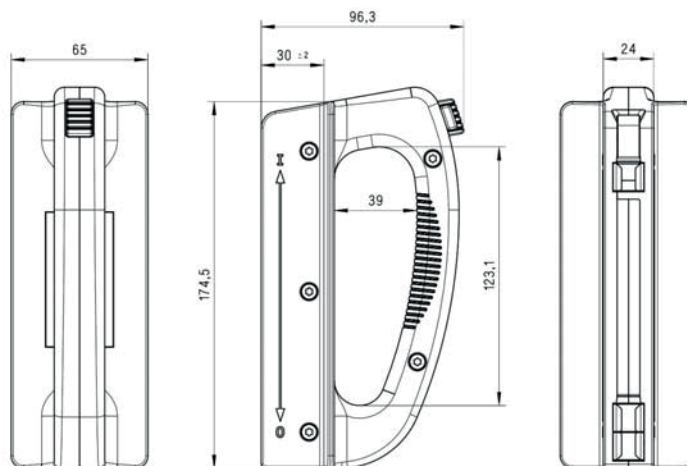

Instrucciones



Paso 1. Inserte la parte superior de la manija (A) en las terminales del fusible (B).



Paso 2. Mueva la manija hacia arriba hasta que escuche un clic. Ahora que el fusible está enclavado, puede retirarlo o insertarlo en un portafusibles. Para retirar la manija del fusible, presione el botón rojo y mueva la manija hacia abajo.

La única copia controlada de esta ficha técnica es la versión electrónica, solo para lectura, localizada en la unidad de red Eaton. Todas las otras copias de este documento son, por definición, copias no controladas. El objetivo de este boletín es presentar de manera clara información completa del producto e información técnica que ayudará al usuario final en sus aplicaciones de diseño. Eaton se reserva el derecho, sin previo aviso, de modificar el diseño o construcción de cualquiera de sus productos, y descontinuar o limitar su producción. Eaton también se reserva el derecho de cambiar o actualizar, sin previo aviso, cualquier información técnica contenida en este boletín. Una vez que el producto ha sido seleccionado, el usuario debe probarlo en todas sus aplicaciones posibles.

Eaton se reserva el derecho, sin previo aviso, de realizar cambios en los productos, en la información contenida en este documento y en los precios; así como los errores y las omisiones. Solo las confirmaciones de pedido y la documentación técnica de Eaton son vinculantes. Las fotos e imágenes no garantizan un diseño o funcionalidad específicos. Su uso en determinada forma está sujeto a la previa aprobación de Eaton. Lo mismo aplica a las marcas comerciales de Eaton, especialmente a Eaton, Moeller y Cutler-Hammer. Los Términos y Condiciones de Eaton se aplican como se indica en las páginas de Internet de Eaton y en las confirmaciones de pedido de Eaton.

Eaton
1000 Eaton Boulevard
Cleveland, OH 44122
United States
Eaton.com

División Bussmann
Poniente 148 núm. 933
Industrial Vallejo
Ciudad de México, 02300
Eaton.mx/bussmannseries

© 2021 Eaton
Todos los derechos son reservados.
Impreso en México.
Publicación núm. 135003 -spanish
Julio de 2021

Eaton es una marca comercial registrada.

Todas las otras marcas comerciales son propiedad de sus respectivos dueños.

Para mayor información, llame al **800-8-FUSEMX (387369)** o entre a: **Eaton.mx/bussmannseries**