

Kit de terminales de 6 puertos, para múltiples cables, para usar en Protector Compacto de Circuito de 200 A y en portafusibles CUBEFuse de 200/225 A. Número de catálogo CCP2-MW2-6

⚠ DANGER

HAZARD OF ELECTRIC SHOCK, EXPLOSION OR ARC FLASH
MAY RESULT IN DEATH OR SERIOUS INJURY

Working on or near energized circuits poses a serious risk of electric shock. De-energize all circuits before installing or servicing this equipment and follow all prescribed safety procedures.

⚠ PELIGRO

RIESGO DE DESCARGA ELÉCTRICA, EXPLOSIÓN O ARCO ELÉCTRICO.
PUEDA CAUSAR LESIONES GRAVES O INCLUSO LA MUERTE.

Trabajar en o cerca de circuitos energizados representa un grave riesgo de descarga eléctrica. Desenergice todos los circuitos antes de instalar o dar servicio a este equipo y siga todos los procedimientos de seguridad correspondientes.

⚠ DANGER

RISQUE D'ÉLECTROCUTION, D'EXPLOSION OU D'ARC ÉLECTRIQUE
RISQUE DE MORT OU DE BLESSURES GRAVES

Travailler sur des circuits sous tension ou à proximité pose un risque grave de choc électrique. Mettez tous les circuits hors tension avant d'installer ou d'effectuer l'entretien de cet équipement et suivre toutes les procédures de sécurité prescrites.



Figura 1



Figura 2

Contenido

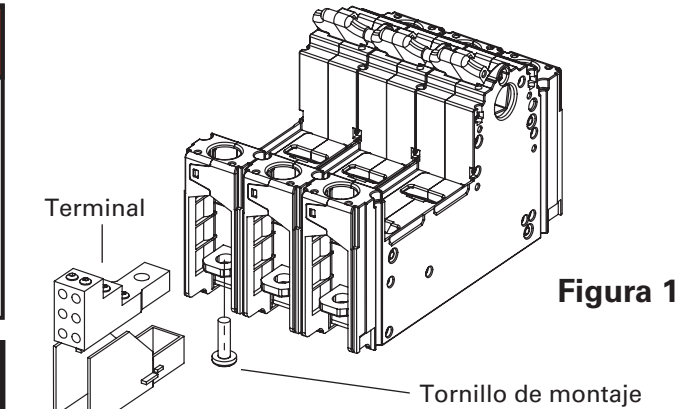
Descripción	Pág
El kit contiene:	1
Instrucciones de ensamble	2

El kit contiene:

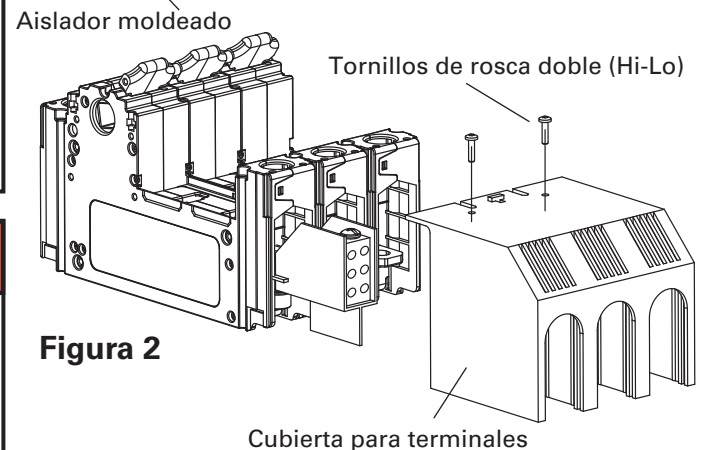
- 3 Aisladores moldeados
- 3 Terminales de 6 puertos, para cable
- 3 Tornillos de montaje, 5/16-24
- 2 Tornillos de rosca doble (Hi-Lo), #6 a #19
- 1 Etiqueta con información del par de apriete
- 1 Cubierta para terminales

Rango de calibre del cable: 6 a 14 AWG (6 cables, máx.), cobre o aluminio

Este kit está Listado UL (archivo E64983) para instalación en campo en el lado de carga del Protector Compacto de Circuito (CCP), de 200 A, o en portafusibles CUBEFuse de 220/225 A.

Nota. El objetivo de estas terminales es distribuir alimentación a más de una carga; únicamente deben instalarse en el lado de carga.

ADVERTENCIA:

LOS CONDUCTORES DIMENSIONADOS PARA CORRIENTES DE CARGA INFERIORES A LA CLASIFICACIÓN DEL FUSIBLE NO ESTARÁN PROTEGIDOS POR EL FUSIBLE. CADA CABLE DE CARGA DEBE ESTAR PROTEGIDO POR UN DISPOSITIVO DE PROTECCIÓN CONTRA SOBRECORRIENTE, INDIVIDUAL, Y CUMPLIR CON LOS REQUISITOS ADICIONALES CORRESPONDIENTES DEL NEC.

Instrucciones de ensamble

Si el CCP o el portafusible CUBEFuse ya está instalado en el equipo, debe desmontarlo del equipo para instalar este kit. El kit está diseñado para usarse únicamente en el lado de carga. Vea la Figura 1.

NOTA. Deben instalarse los aisladores moldeados suministrados para mantener la separación eléctrica.

1. Retire y deseche las terminales para cable existentes en el lado de carga del CCP o del portafusible CUBEFuse, si es necesario.
2. Coloque la terminal dentro del aislador moldeado, como se muestra en la Figura 1.
3. Coloque el aislador moldeado y la terminal como se muestra en la Figura 1.

NOTA. Utilice únicamente los tornillos de montaje que vienen con el kit. No los sustituya, pues podría no cumplir con la separación eléctrica.

4. Instale el tornillo de montaje suministrado, como se muestra en la Figura 1. Aplique al tornillo un par de apriete de 10.8 N•m (95.6 lb-pulg).
5. Repita los pasos 2 a 4 para los polos restantes.
6. Coloque la etiqueta de información de par de apriete a un costado del CCP o del portafusible CUBEFuse.

En este momento, el CCP o el portafusible CUBEFuse puede instalarse en el equipo. Después de instalarlo, coloque la cubierta de terminales con los tornillos de doble rosca (Hi-Lo). Vea la Figura 2.

CABLEADO EN CAMPO

Nota. Podría no ser posible instalar cables de mayor calibre en los puertos de terminales adyacentes debido al grosor del aislamiento del cable. Utilice únicamente conexiones que permitan insertar los cables sin interferencia de aislamiento entre cables en la terminal. Cuando se inserta completamente en la terminal, el aislamiento del cable debe estar a menos de 1/8 de pulgada de la terminal. Retire el aislamiento de los cables las longitudes que se indican a continuación.

Puerto de la terminal	Retire el aislamiento del cable (pulg.)	Par de apriete de la terminal N•m (lb-pulg)
Superior	3/8 a 1/2	
Medio	3/4 a 7/8	2.8 (25)
Inferior	1-1/4 a 1-3/8	

Eaton
1000 Eaton Boulevard
Cleveland, OH 44122
United States
Eaton.com

División Bussmann
Poniente 148 núm. 933
Industrial Vallejo
Ciudad de México, 02300
Eaton.mx/bussmannseries

© 2021 Eaton
Todos los derechos son reservados.
Impreso en México.
Publicación Núm. PUB10704-spanish
3A3770
Julio de 2021

Estas instrucciones se publican únicamente con propósitos informativos y no deben considerarse como exhaustivas.

Para mayor información, consulte a Ingeniería de aplicaciones en el teléfono 800-8-387369, lunes a viernes, de 8:00 a.m. a 6:00 p.m., Hora del Centro, o envíe un correo electrónico a: BussSopTec@eaton.com.

La venta del producto que se presenta en este documento está sujeta a los términos y condiciones descritos en las políticas de venta correspondientes de la División Bussmann y otros acuerdos contractuales entre las partes. Este documento no pretende ampliar ni agrega algún contrato de este tipo. El contrato entre el comprador y la División Bussmann es el único documento que rige los derechos del comprador de este equipo.

LA INFORMACIÓN, LAS RECOMENDACIONES Y LAS DESCRIPCIONES CONTENIDAS EN EL PRESENTE DOCUMENTO NO CONSTITUYEN GARANTÍA ALGUNA, EXPRESA O IMPLÍCITA, INCLUIDAS LAS GARANTÍAS DE IDONEIDAD PARA UN PROPÓSITO DETERMINADO O DE COMERCIABILIDAD, Y LAS GARANTÍAS QUE SURJAN DURANTE EL TRANSCURSO DE LA NEGOCIACIÓN O DE LOS USOS COMERCIALES.

En ningún caso la División Bussmann será responsable ante el comprador o usuario por contrato, por agravio (incluida la negligencia), por responsabilidad estricta o de otra manera por cualquier daño o pérdida especial, indirecta, incidental o consecuente, incluido, pero no limitado, en daño o pérdida de uso de equipo, instalaciones, planta o sistema de alimentación, costo de capital, pérdida de energía, gastos adicionales en el uso de instalaciones de energía existentes o reclamaciones contra el comprador o usuario por parte de sus clientes como resultado del uso de la información, recomendaciones y descripción aquí contenidas.

CCP SERIE BUSSMANN

CCP2-MW2-6

Para interruptor de 200 A

Hecho en
República
Dominicana

Cantidad
1
Kit

TERMINALES PARA MÚLTIPLES CABLES
PARA CCP DE 200 A O PORTAFUSIBLES
CUBEFUSE DE 200/225 A (TCFH_N),
SERIE BUSSMANN



051712705080