



## Maxibanche SP

### La technologie EATON au service des plombiers

Eaton a développé une boîte de banche spécifique pour les plombiers afin de simplifier le passage des tubes PER et la réservation de sortie en bord de mur.

Grâce à l'expérience acquise avec les électriciens, EATON lance cette solution unique sur le marché et parfaitement adaptée pour l'alimentation des logements en eau chaude et froide ainsi que pour le raccordement des radiateurs.



#### Descriptif produit :

- Base technique de la Maxibanche PC
- Boîte de banche réglable en PEHD
- Conçue pour les voiles béton de 140 à 200 mm
- Désoperculé diamètre 40 mm
- Pose seule ou accouplée avec les distanciers

#### Points Forts :

- Pose possible avec sortie côté banche fixe ou banche mobile.
- Finition impeccable grâce à l'opercule défonçable.
- Compatible avec tous les accessoires standards de la Maxibanche «électriciens».
- Compatible avec les gaines annelées diamètre 40 mm.
- Excellente résistance à la compression entre les banches.
- Parfait maintien de l'emplacement souhaité.



Maxibanche SP est livrée avec une entrée pour gaines de 40 mm déjà désoperculée. C'est un gain de temps lors de la mise en oeuvre.

## Une finition impeccable quelle que soit l'application



- Raccordement des radiateurs



- Alimentation eau froide / eau chaude



- Ballon d'eau chaude

Code	Désignation	Quantité
CAP859945	Maxibanche SP	50
CAP853380	Distanciers entraxe 71 mm	100
CAP853180	Couvercle de pose	100
CAP856060	Rallonge de 20 mm	100
CAP499800	Aimant 800N	1
CAP598940	Cône d'extraction	1

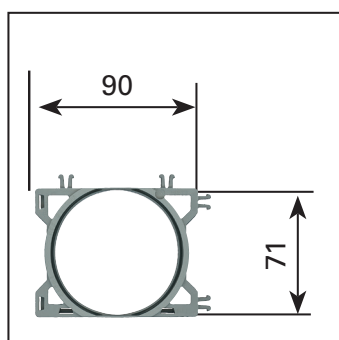

- Distanciers

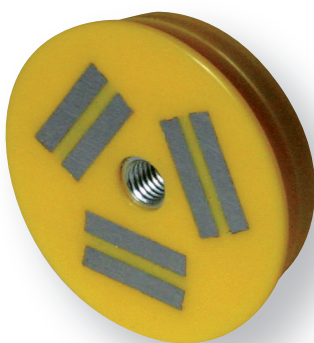

- Aimants



- Couverts de pose

**Eaton Industries Manufacturing GmbH**  
Electrical Sector EMEA  
Route de la Longeraie 7  
1110 Morges, Switzerland  
Eaton.eu

**Eaton**  
**Cooper Capri SAS**  
36-40 rue des Fontenils  
41600 Nouan-Le-Fuzelier, France  
Tel +33 (0) 254 834 918  
Fax +33 (0) 254 834 940  
www.cooperfrance.com

Les caractéristiques indiquées dans le présent document peuvent être modifiées à tout moment pour des raisons techniques, normatives, réglementaires ou économiques. Elles ne constituent en aucun cas un engagement de Eaton. Photos non contractuelles.  
Photos : Getty images / Fotolia / Eaton

Eaton est une marque déposée.

Toutes les autres marques appartiennent à leurs propriétaires respectifs.

**EATON**

Powering Business Worldwide

© 2016 Eaton  
Tous droits réservés  
Novembre 2016