

Protection Station 500



Installation and user manual

English
Français
Deutsch
Italiano
Español
Nederlands
Português
Ελληνικά
Polski
عربي
РУССКИЙ

EATON

Powering Business Worldwide

Packaging

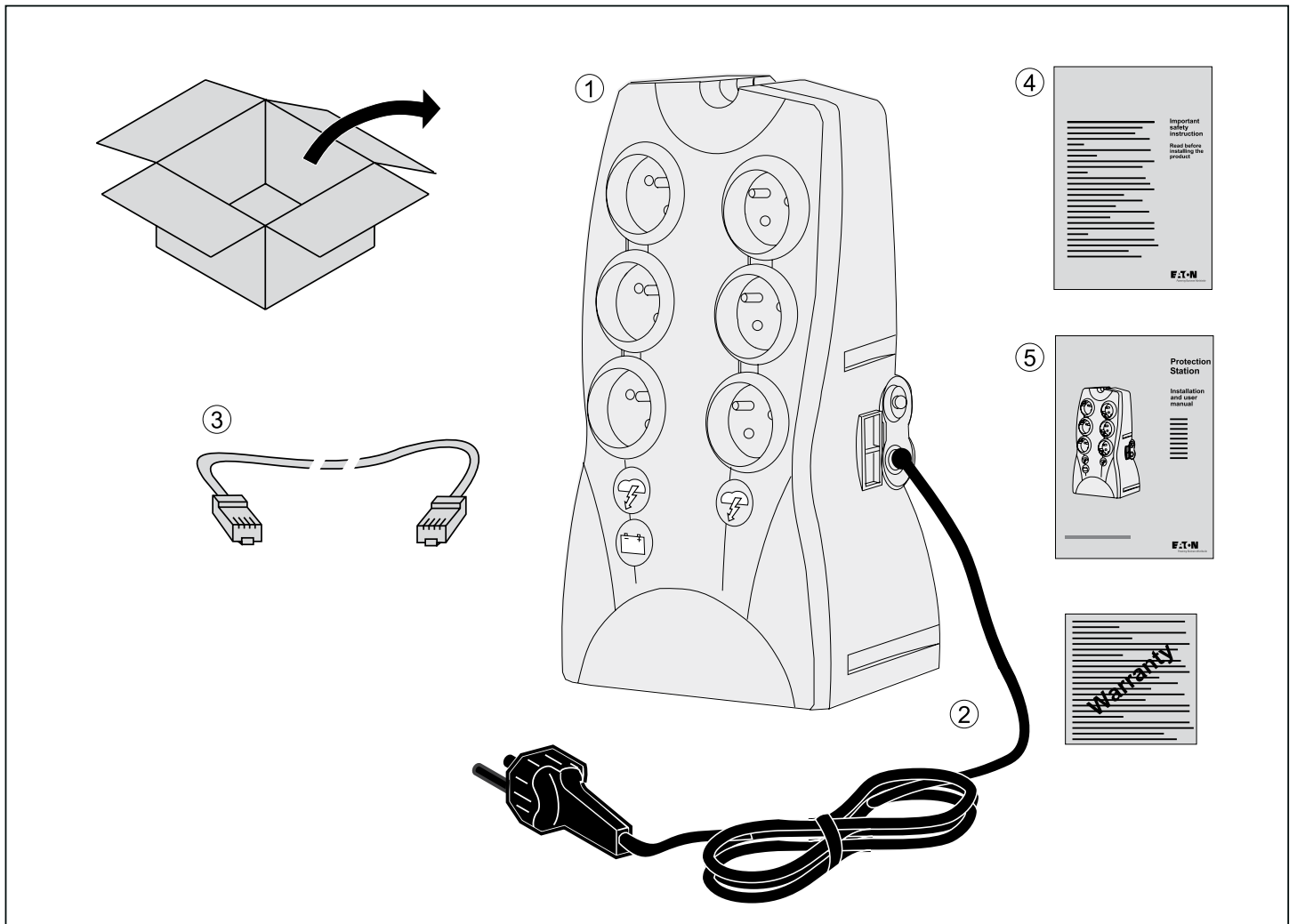

Caution!

► Before installing the **Protection Station**, read the booklet (4) containing the safety instructions to be respected. Then follow the instructions given in this manual (5).

► Avant l'installation de **Protection Station**, lire le livret (4) qui présente les consignes de sécurité à respecter. Suivre ensuite les instructions du présent manuel (5).

► Vor Installation des **Protection Station** die im Heft (4) genannten Sicherheitsvorschriften lesen. Anschließend die Anweisungen im vorliegenden Handbuch (5) befolgen.

► Prima dell'installazione del **Protection Station**, leggere attentamente le istruzioni di sicurezza riportate sul libretto (4). In seguito, attenersi alle istruzioni riportate sul presente manuale (5).

► Antes de la instalación del **Protection Station**, leer el manual (4) que presenta las instrucciones de seguridad a cumplir.

A continuación, seguir las instrucciones del presente manual (5).

► Lees voordat u het **Protection Station** gaat installeren eerst de

veiligheidsinstructies in boekje (4). Volg daarna de instructies van deze handleiding (5).

► Antes da instalação do **Protection Station**, ler o caderno (4) onde constam as instruções de segurança a respeitar. Depois, seguir as instruções do presente manual (5).

Πριν την εγκατάσταση του **Protection Station**, διαβάστε το φυλλάδιο (4) με τις συμβουλές ασφαλείας που πρέπει να τηρείτε. Στη συνέχεια, ακολουθήστε τις οδηγίες χρήσης αυτού του φυλλαδίου (5).

► Przed zainstalowaniem **Protection Station**, należy przeczytać instrukcję (4), która zawiera niezbędne zalecenia bezpieczeństwa.

Następnie należy zapoznać się z zaleceniami zawartymi w niniejszej instrukcji (5).

قبل تركيب وحدة الحماية يجب الرجوع للتبصرة (4) التي تُعطى تحذيرات الأمان التي يجب التقيد بها. ثم اتبع التعليمات الموجودة في التبصرة الحالية رقم (5).

Перед установкой аппарата **Protection Station** ознакомьтесь с брошюрой (4), содержащей обязательные инструкции по технике безопасности. Затем выполните инструкции настоящего руководства (5).

Quick start

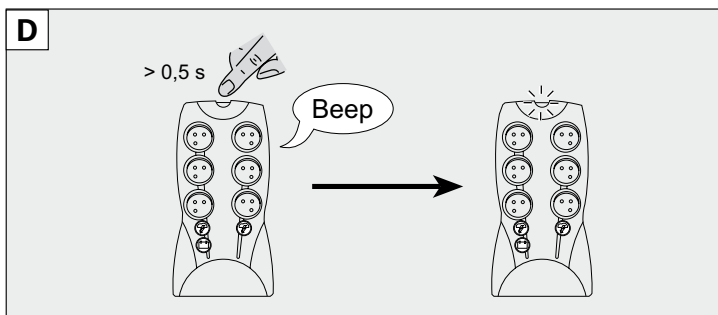
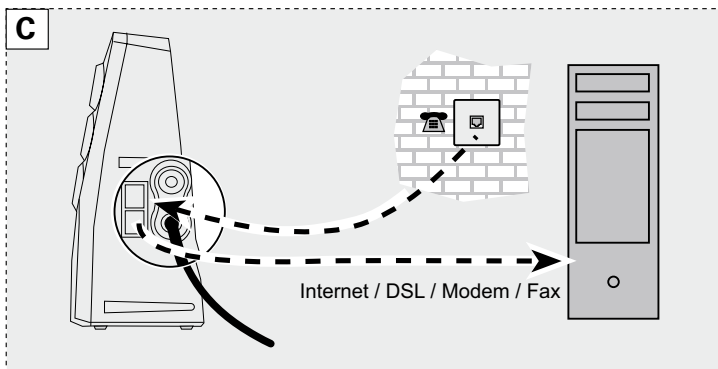
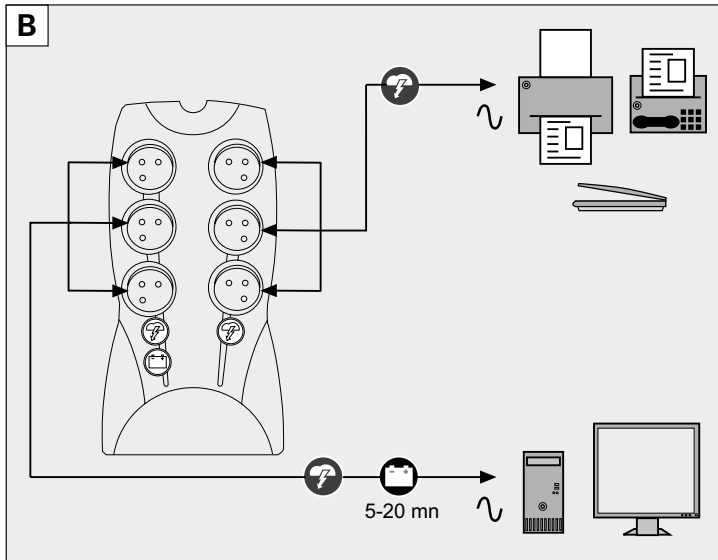
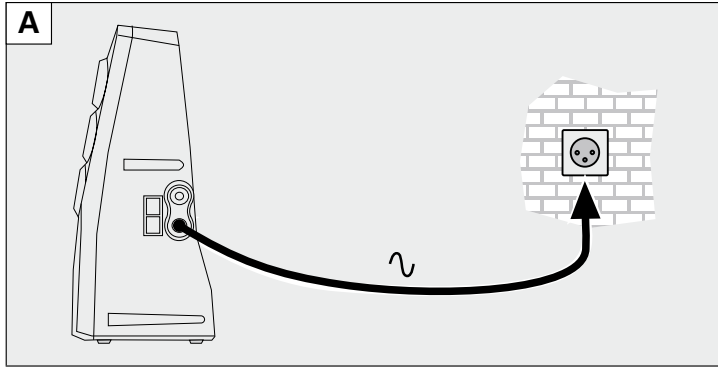

Conditions d'utilisation

► Cet appareil est une Alimentation Sans Interruption (ASI) conçue pour alimenter un ordinateur et ses périphériques, des appareils de TV, HI-FI, Vidéo, à l'exclusion de tout autre appareil électrique (éclairage, chauffage, électroménager...).

Raccordement de l'ASI

- Raccorder l'ASI ① au réseau électrique sur une prise murale avec terre, à l'aide du cordon ② fourni (voir figure A).
- Connecter les prises des appareils critiques (ordinateur, écran, modem...) sur les prises secourues par la batterie ⑥ et protégées contre les surtensions (voir figure B), en ne dépassant pas le courant indiqué en Ampères.
- Les autres appareils (imprimante, scanner, fax...) peuvent être branchés sur les prises filtrées et protégées contre les surtensions ⑦ (voir figure B); les prises filtrées ne sont pas secourues en cas de coupure de courant.
- Liaison Fax/Modem : la ligne téléphone, fax, modem, Ethernet... peut être protégée contre les surtensions en la raccordant de la prise téléphonique murale à l'ASI avec le cordon de l'appareil à protéger et à l'aide du cordon ③ fourni de l'ASI vers cet appareil, comme indiqué figure C.
- Procéder à l'enregistrement de la carte de garantie sur le site web www.eaton.com (voir figure G).

Utilisation

- ⑥ : 3 prises secourues par batterie.
- ⑦ : 3 prises filtrées.
- ⑧ : Bouton de mise en service ou d'arrêt des prises secourues.
- ⑨ : Voyant allumé, protection anti-surtensions active sur les 6 prises.
- ⑩ : Disjoncteur de protection.
- ⑪ : Prise téléphonique

► **Charge batterie** : l'ASI charge sa batterie dès qu'elle est connectée au réseau électrique quel que soit l'état du bouton ⑧. A la première utilisation, la batterie ne donne sa pleine autonomie qu'après une recharge de 8 heures. Pour conserver la meilleure autonomie, il est conseillé de laisser l'ASI branchée en permanence sur le réseau électrique.

► **Prises filtrées ⑦ non secourues** : les appareils raccordés sur ces prises sont alimentés dès que le câble d'entrée ② est branché sur une prise murale. Le bouton ⑧ ne

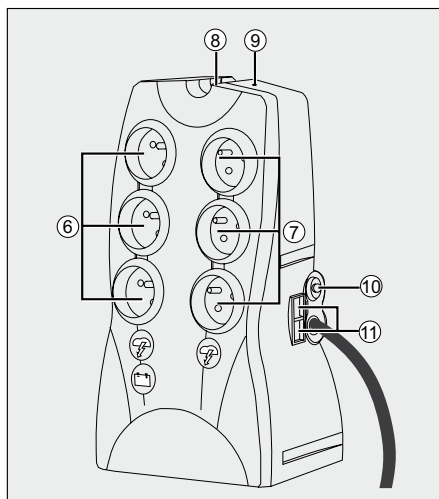

commande pas ces prises.

► **Prises secourues ⑥** : les appareils raccordés sur ces prises sont alimentés dès que le bouton ⑧ est enfoncé (position marche) et allumé en vert (voir figure E). Ces prises peuvent être mises en marche même si l'ASI n'est pas connectée au réseau électrique (bouton ⑧ clignotant).

► **Perturbation du réseau électrique** : si la tension de ce réseau est mauvaise ou absente, l'ASI continue à fonctionner sur batterie : le bouton ⑧ clignote en vert. En mode normal, l'alarme sonore émet un signal toutes les 5 secondes, puis toutes les 2 secondes lorsque la fin d'autonomie batterie approche.

► Si la durée de la coupure du réseau électrique dépasse l'autonomie batterie, l'ASI s'arrête et doit être redémarré au retour du réseau électrique en appuyant sur le bouton ⑧. Après une décharge complète, quelques heures sont nécessaires pour restaurer l'autonomie complète.

► Par souci d'économie d'énergie, le bouton ⑧ peut être utilisé pour couper l'alimentation électrique des appareils raccordés sur les prises secourues.

► **Protection contre les surtensions** : toutes les prises, secourues ou non, en bénéficient quel que soit l'état du bouton ⑧.

► **Arrêt des prises secourues ⑥** : appuyer plus de 2 secondes sur le bouton ⑧.

Rebut et sécurité batterie

► **Attention** : la durée de vie de la batterie décroît de moitié tous les 10°C au-dessus de 25°C.

► **La batterie ne peut être remplacée que par du personnel qualifié (risque d'électrocution)** et par une batterie autorisée par EATON afin de garantir le bon fonctionnement de l'appareil.

► Le rebut de la batterie doit être réalisé conformément à la législation en vigueur. Pour extraire la batterie, arrêter l'appareil (bouton ⑧ éteint), débrancher le cordon ②, et procéder comme suit :

Changement de la batterie

► **Attention** : lors du raccordement des éléments batterie, une inversion des polarités + (rouge) et - (noir) provoque la destruction de l'appareil.

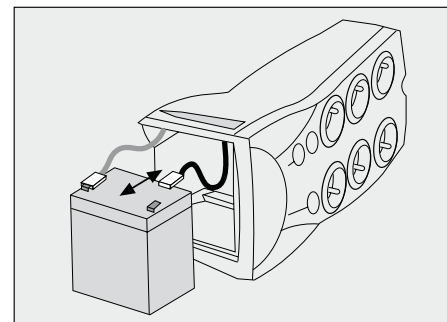
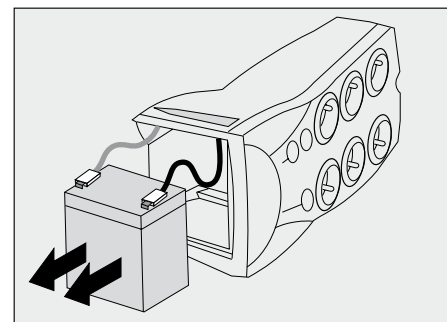
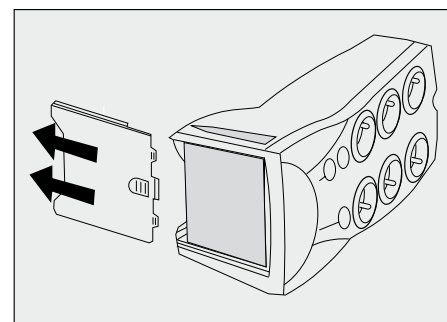
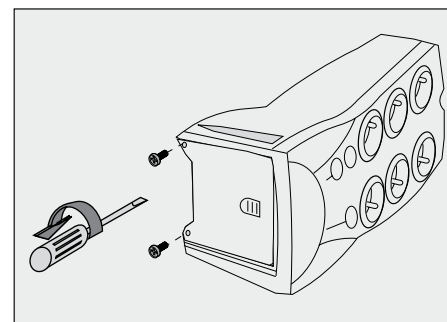

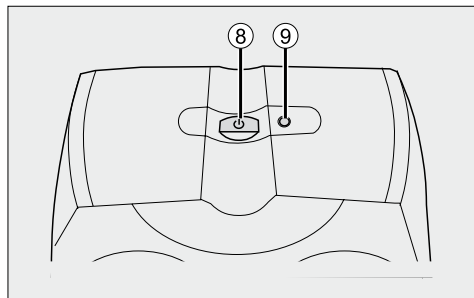

Problem	Diagnostic	Solution
1 ▶ Les prises secourues (6) ne sont pas alimentées.	▶ Le bouton (8) n'est pas enfoncé.	▶ Appuyer sur le bouton (8) et vérifier qu'il s'est allumé en vert.
2 ▶ Les appareils raccordés ne sont plus alimentés lors d'une coupure du réseau électrique.	▶ Les appareils ne sont pas raccordés sur les prises secourues (6).	▶ Raccorder ces appareils sur les prises secourues (6).
3 ▶ Le réseau électrique est présent mais l'ASI fonctionne sur sa batterie.	▶ Le disjoncteur (10) s'est ouvert pour cause de surcharge excessive en sortie de l'ASI.	▶ Débrancher l'appareil en cause en sortie et réarmer le disjoncteur (10) en appuyant sur son bouton.
4 ▶ Les prises filtrées (7) ne sont pas alimentées.	▶ La prise murale n'est pas alimentée. ▶ Le disjoncteur (10) s'est ouvert pour cause de surcharge excessive en sortie de l'ASI.	▶ Rétablir l'alimentation de la prise murale. ▶ Débrancher l'appareil en cause en sortie et réarmer le disjoncteur (10) en appuyant sur son bouton.
5		
▶ Le bouton vert (8) clignote : - fréquemment. -toutes les 5 secondes -toutes les 2 secondes -continuellement et l'alarme sonore émet un signal.	▶ L'ASI fonctionne fréquemment sur batterie car le courant fourni par la prise murale est de mauvaise qualité. ▶ L'ASI fonctionne sur sa batterie. début d'autonomie. ▶ L'ASI fonctionne sur sa batterie. fin d'autonomie. ▶ L'ASI subit une surcharge sur les prises secourues (6).	▶ Faire vérifier l'installation électrique par un professionnel ou changer de prise. ▶ Débrancher l'appareil en cause des prises secourues (6).
6		
▶ Le bouton vert (8) est allumé et l'alarme sonore émet un signal toutes les secondes.	▶ La batterie a atteint sa fin de vie	▶ Faire remplacer la batterie.
7		
▶ Le bouton vert (8) est éteint et l'alarme sonore émet un signal toutes les secondes.	▶ L'ASI a subit un défaut. Les prises secourues (6) ne sont plus alimentées.	▶ Faire appel au service après vente.
8		
▶ Le voyant vert (9) est éteint	▶ La protection contre les surtensions n'est plus assurée.	▶ Faire appel au service après vente.
9		
▶ La ligne téléphonique est perturbée ou l'accès du modem est impossible.	▶ La protection contre les surtensions de la ligne téléphonique n'est plus assurée.	▶ Débrancher la ligne téléphonique de la prise murale. ▶ Faire appel au service après vente.

Technical characteristics

	Protection Station 500
▶ UPS power	500 VA / 250 W
▶ Nominal input voltage	184 V - 264 V
▶ Input frequency	50/60 Hz
▶ Voltage/frequency of battery backup outlets (6) in battery mode	230 V (50/60 Hz ± 1 Hz) with pseudosinusoidal wave
▶ Total output current for the 6 outlets	5 A max
▶ Output current of battery backup outlets (6)	2.2 A max
▶ Leakage current	0.03 mA
▶ Input protection	5 A resettable circuit breaker
▶ Transfer time	5 ms typical
▶ Telephone surge protection	Tel, ISDN, ADSL, Ethernet
▶ Sealed lead-acid battery	12 V, 4.5 Ah
▶ Automatic battery test	Once a week
▶ Average battery life ¹	4 years typical, depending on number of discharge cycles and temperature
▶ Operating temperature	0 to 35°C
▶ Storage temperature	-25°C to +55°C
▶ Operating relative humidity	0 to 85%
▶ Operating elevation	0 to 2000 m
▶ Safety standards	IEC 60950-1, IEC 62040-1-1, CE certified
▶ Electromagnetic compatibility standards	IEC 62040-2 ²
▶ Warranty	2 years

(1) Warning: To save battery life, it is not recommended to use the **Protection Station** in side position .

(2) Warning: This is a class A-UPS product. In a domestic environment, this product may cause radio interference, in which case, the user may be required to take additional measures.